

CTEK

INSTALLATION MANUAL

*DAISY CHAIN ETHERNET SWITCH KIT
WITH CHARGESTORM® CONNECTED 2*

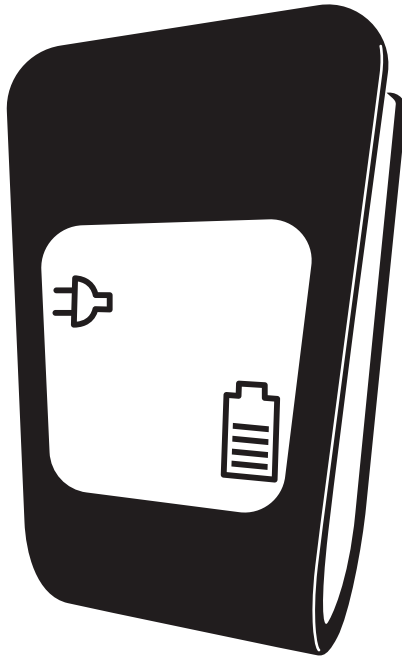

Inhaltsverzeichnis

Zweck.....	3
Sicherheit.....	3
Länderspezifische Nutzungsbeschränkungen	3
Vorbereitung des Installationsverfahrens	3
Werkzeuge	4
Materialien enthalten	4
Materialien nicht enthalten.....	5
Übersicht der Installation	5
Installation des Switch Kit	6
Testen der Stromversorgung	6
Installation des Ethernet-Kabels	7
Installation der Stromkabel im Chargestrom Connected	7
Produktrecycling	8
Referenzdokumente	8
Überarbeitungen.....	8
Copyright.....	8
Eingeschränkte Garantie.....	8
Produktsachverhalte, die zum Erlöschen der eingeschränkten Garantie führen	8
Zusätzliche Informationen	9

Zweck

In dieser Anleitung wird die Installation des Daisy-Chain-Kits (Art.-Nr. 40-467) erklärt, um die Unterstützung der Verkettung von Strom- und Ethernet-Verbindung für die Chargestorm Connected-Serie zu ermöglichen. Dieses Kit ist kompatibel mit den Mastmontagesätzen 922-00018 und 922-00019.

Sicherheit

- Die im vorliegenden Dokument beschriebenen Installationsarbeiten dürfen nur von zugelassenen Elektrotechnikern durchgeführt werden.
- Lesen und befolgen Sie die Anweisungen in diesem Dokument vor der Installation und dem Betrieb des Produkts.
- Die Installation muss den gesetzlichen Sicherheitsbestimmungen entsprechen.
- Verwenden Sie während der Installation Sicherheitsschuhe.

Länderspezifische Nutzungsbeschränkungen

In einigen Ländern, Staaten oder Provinzen gelten andere elektrische Vorschriften und Normen als in diesem Handbuch angegeben. Das Installationsverfahren und die Verwendung des Produkts muss gemäß den örtlichen gesetzlichen Vorgaben erfolgen. Dieses Produkt ist für den allgemeinen Gebrauch bestimmt. Dieses Produkt ist für Bereiche mit eingeschränktem und für Bereiche mit uneingeschränktem Zugang vorgesehen.

Dieses Produkt darf nur in den folgenden Ländern verwendet werden: CZ, DE, DK, GR, ES, FI, FR, IS, NL, NO, PL, SE, UK, AT, BE, CY, IE, LU und MT

Vorbereitung des Installationsverfahrens

- Bereiten Sie die internen Stromkabel und das Ethernet-Kabel der Chargestorm Connected-Serie vor und montieren Sie sie, bevor Sie sie an das Daisy Chain Kit anschließen.
- Stellen Sie sicher, dass die Löcher richtig gebohrt sind. Weitere Informationen finden Sie im Handbuch für Chargestorm Connected 2.

DE

Werkzeuge

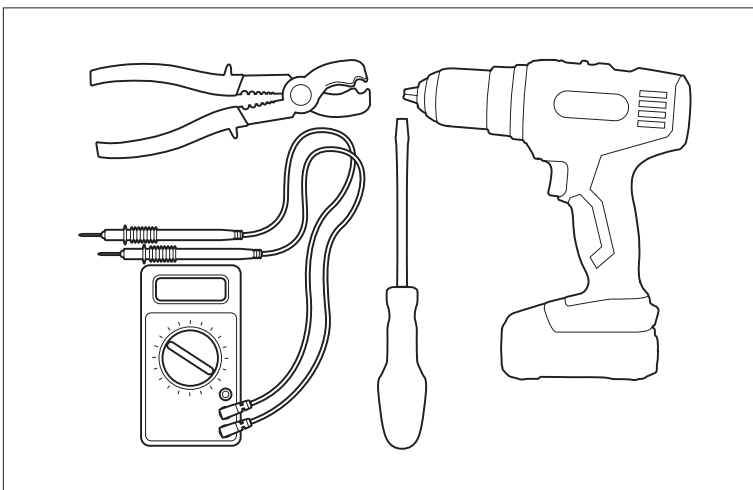

Materialien enthalten

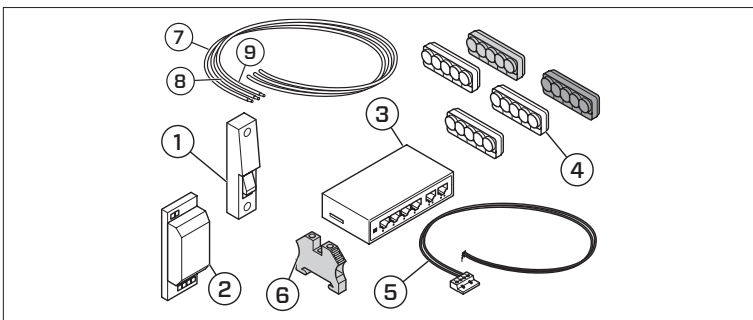

- | | |
|------------------------------------|---|
| 1. Sicherung | 6. DIN - angebrachte Anschlussleiste |
| 2. Stromversorgung | 7. Erdungskabel von den Klemmleisten zur Stromversorgungseinheit (6 mm ²) |
| 3. Ethernet-Switch | 8. Phasenkabel von der Sicherung zur Stromversorgungseinheit (2,5 mm ²) |
| 4. Anschlussklemmen , L1-L3, N, PE | 9. Neutrales Kabel von der Sicherung zur Stromversorgungseinheit (2,5 mm ²) |
| 5. Netzkabelschalter | |

Materialien nicht enthalten

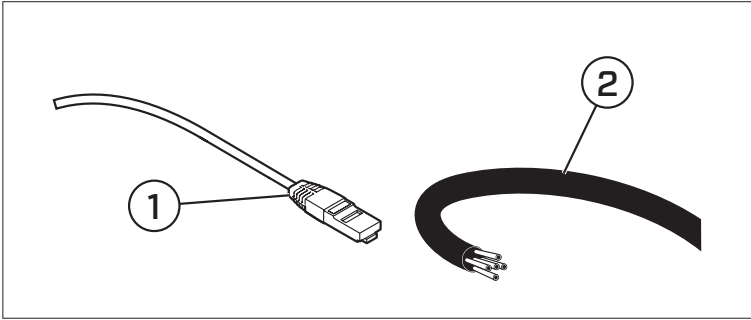

1. Ethernet-Kabel
2. Haupteingangskabel zu den Klemmleisten.

Übersicht der Installation

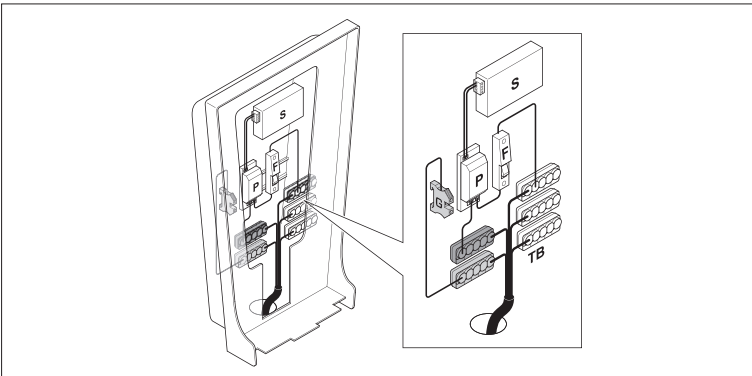

- | | | | |
|----|--------------------|-----|---------------------------------|
| S. | Ethernet-Switch | F. | Sicherung |
| P. | Stromversorgung | TB. | Anschlussklemmen , L1-L3, N, PE |
| G. | Erdungsklemmleiste | | |

Installation des Switch Kit

1.

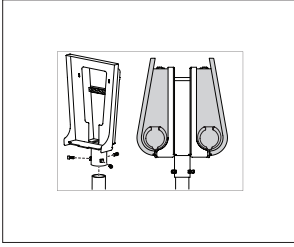

2.

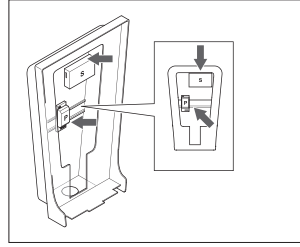

3.

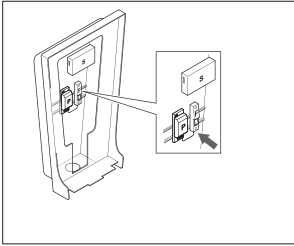

4.

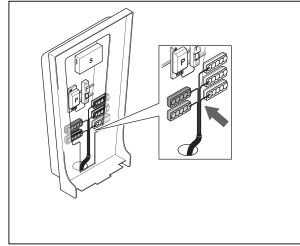

5.

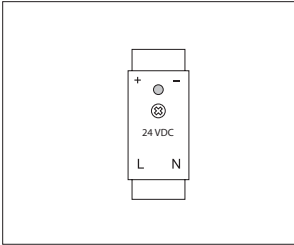

6.

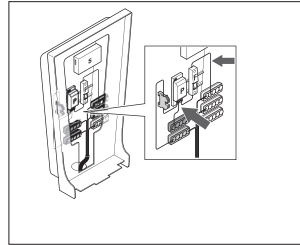

7.

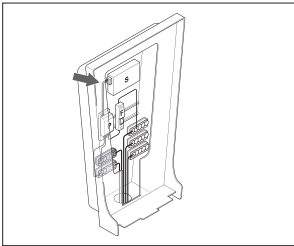

Testen der Stromversorgung

1.

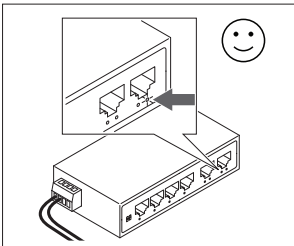

2.

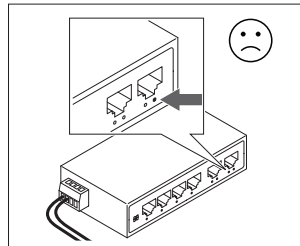

Installation des Ethernet-Kabels

1.

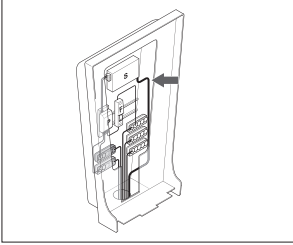

2.

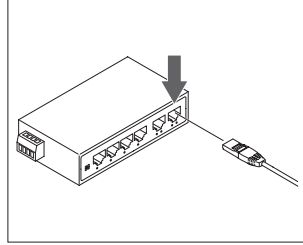

3.

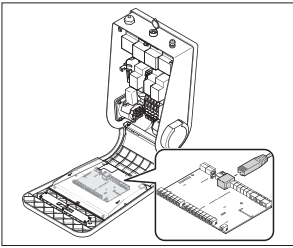

Installation der Stromkabel im Chargestorm Connected

1.

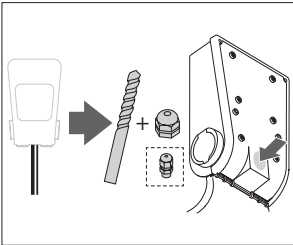

2.

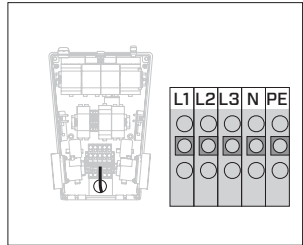

DE

Produktrecycling

Das Produkt muss gemäß den Vorgaben für Elektronikausrüstung recycelt werden. Die anwendbaren Vorgaben für das Recycling von Elektronikausrüstung befolgen.

Referenzdokumente

1. Installationshandbuch für CHARGESTORM® CONNECTED 2 (Pd_IM_0011).
2. 6 Ports Fast Unmanaged Industrial PoE Switch – Handbuch.

Überarbeitungen

Die Beschreibungen, Informationen und technischen Angaben dieses Handbuchs entsprechen denen zum Zeitpunkt der Drucklegung. Zur Sicherheit ziehen Sie bitte die die vollständige und aktuelle Wartungsanleitung auf unserer Website zu Rate.

Copyright

Diese Anleitungen entsprechen dem aktuellen Stand. Der Inhalt kann jederzeit ohne Vorankündigung geändert werden. Die CTEK E-Mobility AB garantiert nicht die Fehlerfreiheit der vorliegenden Anleitungen. CTEK E-Mobility AB haftet nicht für Fehler, Vorfälle oder Schäden, die auf die Nichtbefolgung der Anweisungen des vorliegenden Handbuchs zurückzuführen sind.

© Copyright CTEK E-Mobility AB 2020. Alle Rechte vorbehalten. Das Kopieren, Adaptieren oder Übersetzen dieser Anweisungen ist ohne schriftliche Zustimmung von CTEK E-Mobility AB strikt untersagt. Ausgenommen hiervon ist die vom geltenden Urheberrecht zugelassene Verwendung. Gewährleistungserklärung von CTEK E-Mobility

DE

Eingeschränkte Garantie

CTEK bietet dem ursprünglichen Käufer des Produkts eine eingeschränkte Garantie. Der Garantiezeitraum richtet sich nach dem Produkttyp. Die beschränkte Garantie ist nicht übertragbar. Diese Garantie deckt Verarbeitungs- und Materialfehler ab. Diese Garantie erlischt, wenn das Produkt unsachgemäß gehandhabt wurde oder wenn Reparaturen nicht von CTEK oder einem bevollmächtigten Vertreter vorgenommen wurden. CTEK bietet keine Garantie außerhalb dieser beschränkten Garantie und übernimmt keine Haftung für andere als die oben genannten Kostenpunkte, das heißt insbesondere nicht für etwaige Folgeschäden. Darüber hinaus ist CTEK zu keinen weiteren Garantieleistungen als den in der Garantieerklärung aufgeführten verpflichtet.

Produktsachverhalte, die zum Erlöschen der eingeschränkten Garantie führen

Produkte mit gebrochenem Siegel. Vorsätzlich beschädigte oder in beliebiger Weise modifizierte oder veränderte Produkte (einschließlich Verkabelung, Elektronik, Mechanik und weiterer Produktbauteile). Von anderen Instanzen als von CTEK selbst oder seinen Bevollmächtigten reparierte Produkte. Mit nicht von CTEK schriftlich genehmigten oder von CTEK zur Verfügung gestellten Zusatzgeräten oder Zubehör verwendete Produkte. Entgegen den Anweisungen zu Installation, Inbetriebnahme und Betrieb verwendete Produkte (das heißt, nicht gemäß der Betriebs- und Installationsanleitung). Produkte, die modifiziert, verändert oder an denen Reparaturversuche vorgenommen wurden. Vandalismus, Zerstörung durch äußere Einflüsse und/oder Personen/ Tiere ausgesetzte Produkte. Infolge der Nichtbeachtung der Sicherheitshinweise und Warnungen beschädigte Produkte. Durch Feuer, Wasser, Schnee, Feuchtigkeit

oder andere Flüssigkeiten (ausgenommen die für die gewöhnliche Verwendung zugelassenen) beschädigte Produkte. Produkte mit unkenntlicher, veränderter oder entfernter Seriennummer. Entgegen der Produktkonstruktion von CTEK und dem von CTEK vorgegebenen Verwendungszweck verwendete Produkte. In Installationen und/oder mit Modifikationen verwendete Produkte, mit denen der Regelbetrieb des Produkts verhindert wird. Produkte mit normalen Abnutzungs- und Verschleißerscheinungen sowie lediglich kosmetischen Schäden. Zu letzteren zählen (in nicht erschöpfender Aufzählung) Korrosion, Kratzer, Dellen, Rost, Verfärbungen sowie (ebenfalls in nicht erschöpfender Aufzählung) Schäden an Teilen ohne primäre Betriebsfunktion wie Kunststoffe und Lackierungen. Produkte mit Schäden, Defekten, Ausfall und Mängeln, die durch Missbrauch, Manipulation, illegale Verwendung, Fahrlässigkeit, übermäßige Nutzung oder Betrieb verursacht wurden. Produkte mit jedweden anderen Mängeln, die durch Kunden/Händler/Benutzer verursacht wurden.

Zusätzliche Informationen

CTEK bietet keine anderen Garantien, als die hier aufgeführten an und CTEK ist unter keinen Umständen für indirekte Schäden oder Folgeschäden verantwortlich. Ein mangelhaftes Produkt muss mit dem Kaufbeleg und einer Beschreibung des Mangels zum Händler/Erwerbsort zurückgebracht werden, bei dem der Kauf getätigt wurde. Waren, die an CTEK zurückgeschickt wurden, unterliegen dem Ermessen von CTEK und sind nur zulässig, wenn CTEK dem Käufer eine gültige RMA-Referenznummer (Return Material Authorisation) ausgestellt hat. Produkte, die ohne RMA direkt an CTEK geschickt wurden, werden an den Absender auf dessen Kosten zurückgeschickt. Der Garantiezeitraum des jeweiligen Produkts kann dem mitgelieferten Benutzerhandbuch entnommen werden. Die Garantie kann nur in Anspruch genommen werden, wenn der Garantiezeitraum noch nicht abgelaufen ist. Wird dem Garantieanspruch auf ein mangelhaftes Produkt von CTEK nicht stattgegeben, so wird das Produkt nur an den Absender zurückgeschickt, wenn dies ausdrücklich gewünscht wurde. Der Kunde/Händler/Erwerbsort wird die Frachtkosten übernehmen. Mangelhafte Produkte werden repariert oder durch entsprechende Austauschprodukte ersetzt und auf Kosten von CTEK zurückgeschickt. Sollte der Garantiezeitraum bereits abgelaufen sein, so wird das Produkt ohne weitere Überprüfung und auf Kosten des Kunden/Händlers/Erwerbsorts zurückgeschickt. Mangelhafte Produkte werden entsorgt, wenn CTEK das Produkt als nicht mehr reparierbar einstuft. CTEK behält sich das Recht vor, die hier genannten Geschäftsbedingungen jederzeit zu ändern oder zu modifizieren, wenn sich die Verfügbarkeit von Services oder Produkten und/oder Ersatzteilen ändert oder wenn sich Gesetze, Regeln, Bestimmungen und Unternehmensrichtlinien ändern.

DE

50024293A

CTEK

WWW.CTEKEMOBILITY.COM

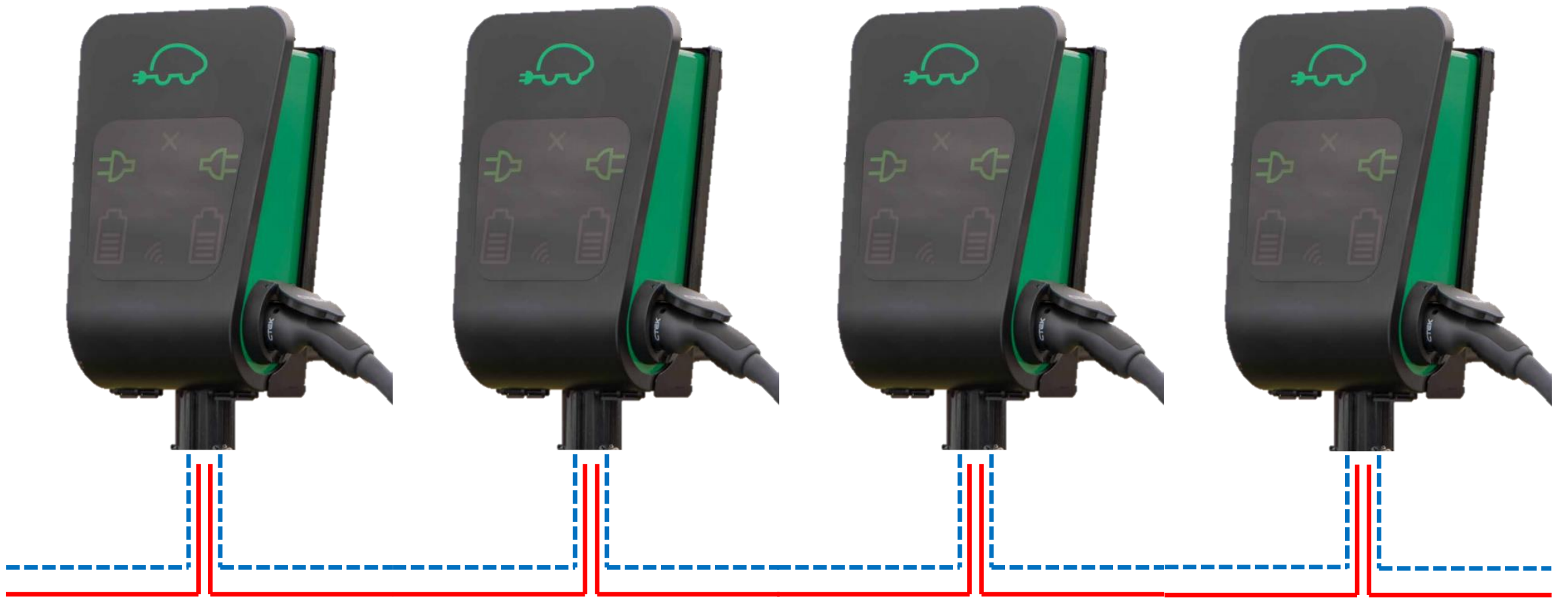

1P/3P
Power

LAN
connection



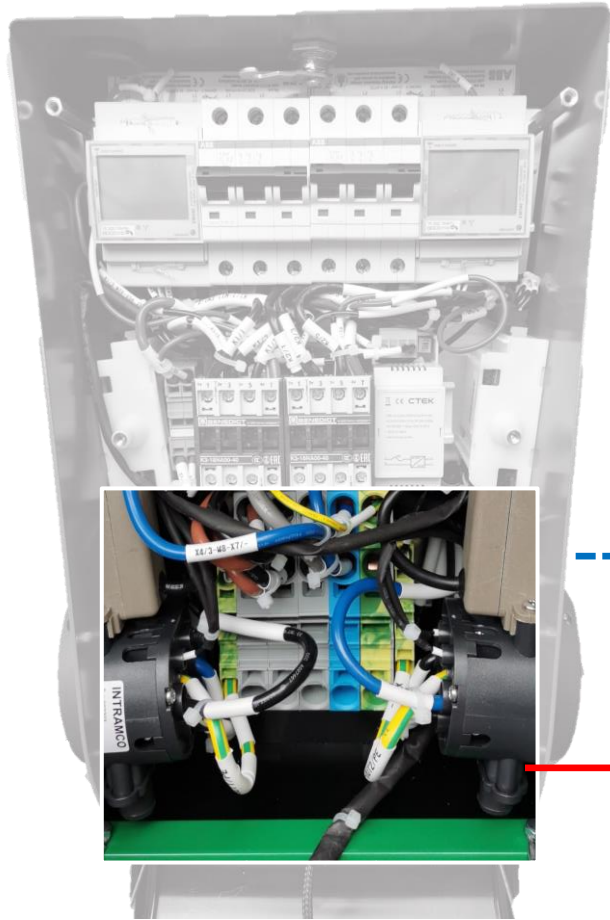

1P/3P Power

LAN connection

