

CTEK

INSTALLATION MANUAL

CHARGESTORM® CONNECTED 3i



ENGLISH

SWEDISH

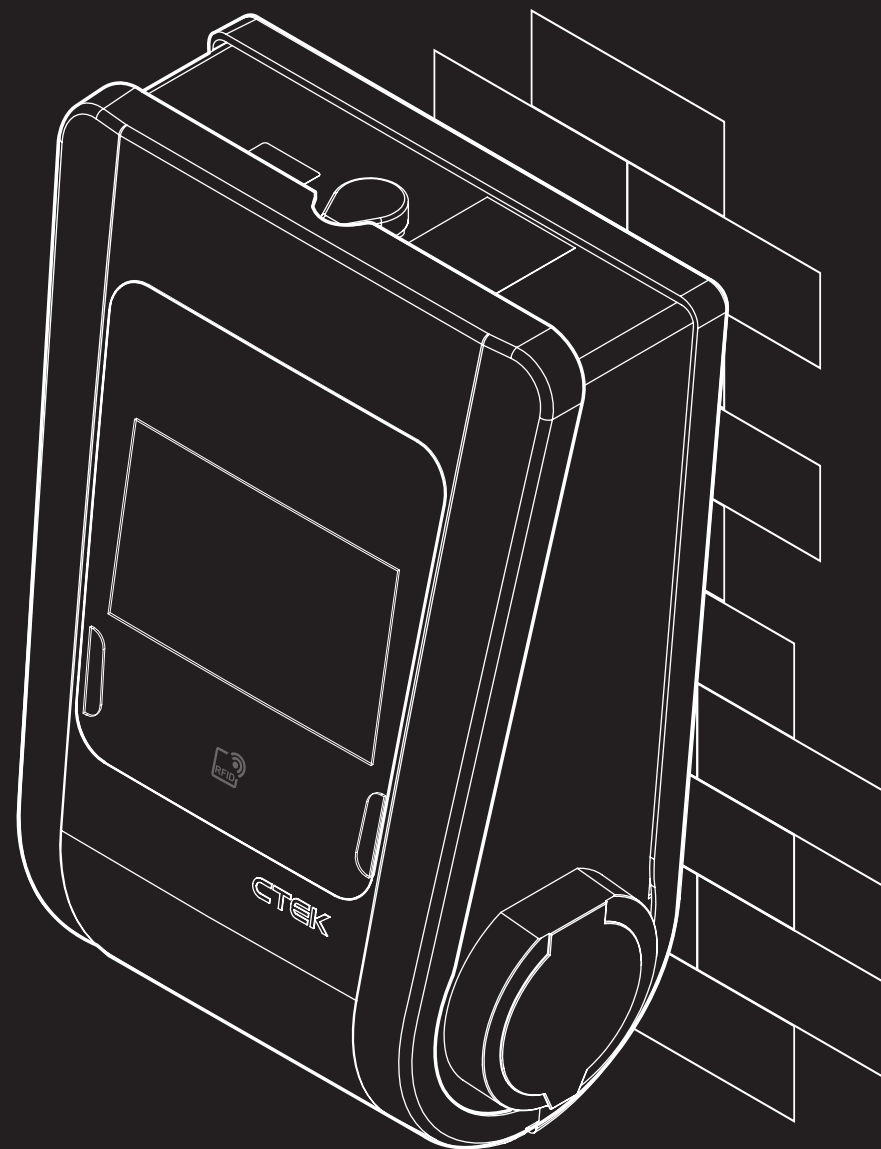

CTEK



@CTEKchargers



@CTEK



@CTEKcharging



@CTEKcharging



CTEKBatteryChargers



@CTEK



Please read all of the instructions detailed in this installation manual carefully before use.

- CONTENTS 3
- ABOUT THE CHARGESTORM® CONNECTED 3i 4
- SAFETY AND RECYCLING 5
- CHARGESTORM® CONNECTED 3i INSTALLATION 6
- 1. OPENING THE TECHNICAL BOX 6
- 2. MOUNTING - WALL 6
- 3. MOUNTING - POST 7
- 4. WIRING PREPARATION 7
- 5. ELECTRICAL WIRING INFO 8
- 6. THREE PHASE 8
- 7. SINGLE PHASE 8
- 8. ETHERNET CONNECTION 9
- 9. CLOSING THE CHARGER 9
- CHARGESTORM® CONNECTED 3i TESTING AND MAINTENANCE 10
- 1. INSTALLATION TESTING 10
- 2. EARTH-FAULT TESTING 10
- 3. MAINTENANCE TESTING 10
- CHARGESTORM® CONNECTED 3i CONFIGURATION 11
- 1. CONNECTING VIA USB 11
- 2. CONNECTING VIA WI-FI 11
- 3. CONFIGURING CURRENT LIMIT 11
- 4. CONFIGURING ETHERNET CONNECTION 12
- 5. CONFIGURING MODEM CONNECTION 12
- 6. CONFIGURING WI-FI CONNECTION 12
- 7. CONFIGURING ENDPOINT AND CHARGEBOX ID 13
- 8. CONFIGURING PHASE ORIENTATION 13
- 9. CHECKING TAMPER PROTECTION STATUS 13
- 10. CHANGING PASSWORD 14
- 11. RESETTING PASSWORD 14
- 12. PERFORMING FACTORY RESET 14
- TECHNICAL SPECIFICATION 15
- WARRANTY AND SUPPORT 16
- LIMITED WARRANTY 16
- CIRCUMSTANCES THAT WILL VOID THE LIMITED WARRANTY 16
- ADDITIONAL INFORMATION 16
- NATIONAL USAGE 16
- COPYRIGHT 16
- REVISIONS 16
- SUPPORT 16
- REPORTING CYBER-SECURITY ISSUES 16

WHAT'S IN THE BOX

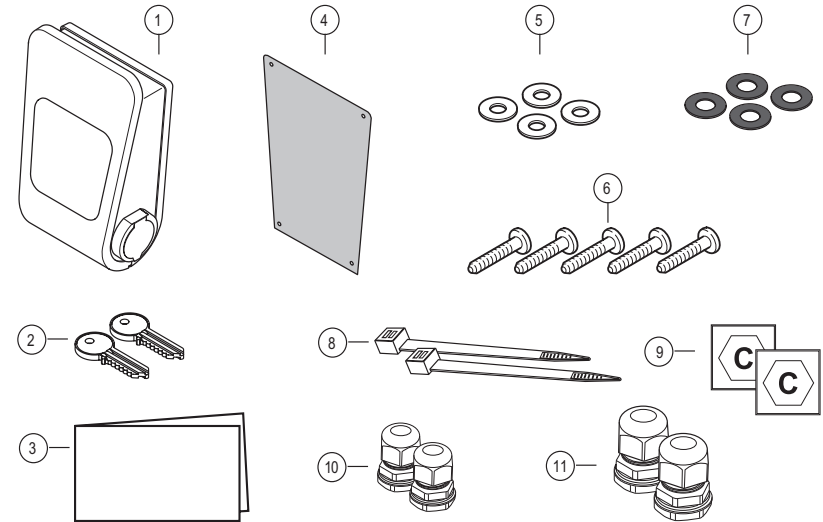

NO.	ITEM
1	The charging station CHARGESTORM® CONNECTED 3i
2	Two keys
3	Getting Started Guide
4	Drilling template
5	Four washers
6	Five mounting screws ST6,3 x 50
7	Four rubber gaskets
8	Zip ties for network cables
9	Charger outlet notification labels
10	Cable glands for network cables
11	Cable glands for power cables

THANK YOU FOR CHOOSING CTEK

Our brand: CTEK is the leading global brand in vehicle charging technology.

Our people: are constantly pushing the boundaries of research and development to create the most advanced EV charging solutions available today. They are developed right here in Sweden, from our headquarters in Dalarna and our E-mobility centre of excellence in Norrköping.

Our customers: come from diverse markets, and include municipalities, energy companies, housing cooperatives, commercial property owners, corporations, parking companies, as well as private individuals.

Our products: are world-class and feature cutting-edge technology. They are characterised by quality, safety, reliability, and ease of use.

To learn more about CTEK and our products, please visit: www.ctek.com



ABOUT THE CHARGESTORM® CONNECTED 3i

PRODUCT DESCRIPTION

CHARGESTORM® CONNECTED 3i is an advanced charging station for electrical vehicles.

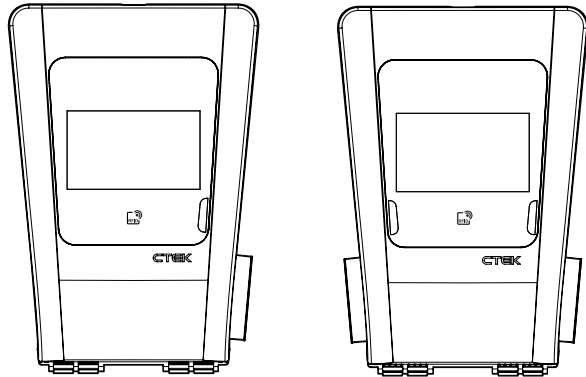

The charging station comes in 2 variants - one or two outlets.

For a complete list of article numbers, download datasheet at www.ctek.com.

CHARGESTORM® CONNECTED 3i features 22 kW AC outlets and a built-in 7" touchscreen that provides real-time charging status, pricing, energy consumption, and dynamic QR codes for seamless ad hoc payments. It supports smart charging via ISO 15118, with AutoCharge available today and Plug & Charge and Vehicle-to-Grid (V2G) capabilities planned in upcoming software updates—ensuring your investment is ready for the future of e-mobility.

INTENDED USE

Installation and service is only to be conducted by trained personell (in accordance with local regulations for electrical installation and maintenance). Please refer to the 'Getting Started' guide for additional set-up instructions. The charging station is intended for wall-mounted or pole-mounted use. The charging station is intended for both restricted and non-restricted locations, both indoors and outdoors. The charging station shall only be used with Type 2 charging cables

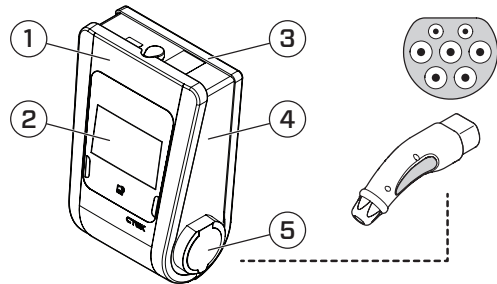

NO.	ITEM
1	Front Panel
2	Display with charging status symbols
3	Back cover
4	Technical box
5	Electrical Vehicle outlet

LCD DISPLAY SYMBOLS -

Before using the CHARGESTORM® CONNECTED 3i, please familiarise yourself with the symbols below that appear on the display.



Language tab

Press to select your chosen language.

When charging is complete, the language will revert back to its default setting.



Information tab

Displayed if information is available.



Brightness tab

Allows you to switch between light and dark mode.



Time (24hr)

Current time is displayed in top right corner of the screen.



Available Authentication options - QR Code or RFID access

QR code allows you to authorize via app/portal.

RFID is activated ready for scanning RFID tag.

NOTE: If the RFID is not activate, this will not appear on screen.



RFID Tag point

Scan your RFID tag over this section to authorize charging.

Scan again to stop charge.



Status indicator

Green when the charger is idle.

Blue when connected to vehicle.

Red when an error has been detected.



Error

If this icon is displayed on screen, this indicates the charger is out of order or there is a fault with the Unit.

NOTE: If the charging station has no active symbols, the charging station is inactive because the charging station is restarting, or because the charging station has been deactivated for planned maintenance.



SAFETY

⚠ READ ALL OF THE SAFETY AND USER INSTRUCTIONS BEFORE USE

- ⚠ The charger is only designed for EV's according to the technical specification. Do not use the charger for any other purpose.
- ⚠ The charger has built-in modular RCD Type B (EN 60947-2), 30 mA.
- ⚠ The charger does not have built-in PME fault detection device.
- ⚠ Always follow vehicle manufacturers' user and safety recommendations.
- ⚠ At high temperatures the charging station's algorithm will determine the optimal charging current. This reduces the risk of overheating and damaging the charging station without preventing the use of the device.
- ⚠ Never charge a damaged EV.
- ⚠ Never use a charger with damaged cables. Ensure that the cables have not been damaged by hot surfaces, sharp edges or in any other way.
- ⚠ Connection to the mains supply must be in accordance with the national regulations for electrical installations.
- ⚠ Only an accredited electrician is allowed to perform the installation described in this document.
- ⚠ Read and follow the instructions in this document before installation and operation of the product.
- ⚠ Installation must fulfil local safety regulations.
- ⚠ Do not use adapters, conversion adapters or cord extension sets with this product, as specified by EN 61851 standard requirements.
- ⚠ This charging station does not support ventilated charging.
- ⚠ Make sure there are no loose cables or components inside the charging station due to vibrations during transport. If any cables or components are loose, fix them and tighten the screws. If unsure, contact CTEK support.
- ⚠ The installation is recommended to be carried out by two persons.
- ⚠ Use appropriate PPE (Personal Protective Equipment) during installation.

DISPOSING OF THE DEVICE

YOUR OBLIGATION AS AN END USER

	<p>This electrical or electronic appliance is marked with a crossed-out wheeled bin. The appliance may therefore only be collected and taken back separately from unsorted municipal waste, i.e. it must not be disposed of with household waste. The appliance can, for example, be taken to a municipal collection point or, where applicable, to a distributor.</p> <p>This also applies to all components, sub assemblies, and consumables of the old appliance to be disposed of.</p> <p>Before the old appliance can be disposed of, all old batteries and accumulators that are not enclosed in the old appliance must be separated from the old appliance. The same applies to lamps that can be removed from the old appliance without being destroyed. The end user is also responsible for deleting personal data from the old appliance.</p>
---	--

NOTES ON RECYCLING

	<p>Help to recycle all materials marked with this symbol. Do not dispose of such materials, especially packaging, in the household waste but in the recycling containers provided or in the appropriate local collection systems.</p> <p>Recycle electrical and electronic equipment for environmental and health protection.</p>
---	---



1 OPENING THE TECHNICAL BOX

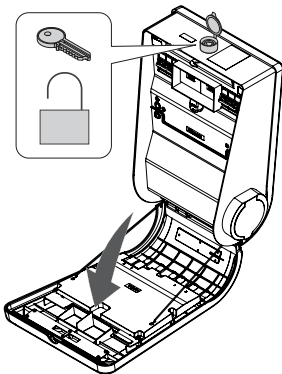

1. Unlock and open the technical box with the key provided.

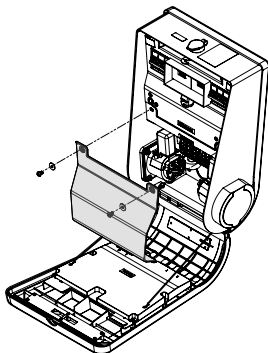

2. Carefully remove the protection cover by undoing the holding screws and returning the lock into the locked position.

NOTE: T20 screwdriver head is required to remove the protection cover.

2 MOUNTING - WALL

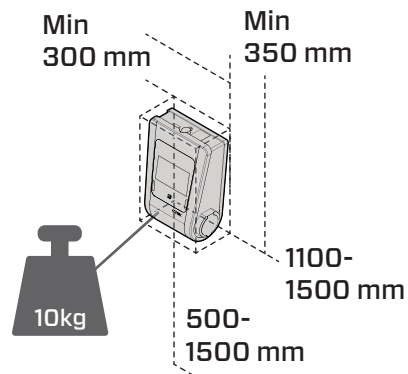

1. Determine suitable installation position to allow sufficient space around the Technical Box for daily usage and maintenance access.

When installing on a wall, make sure that the wall material is suitable for mounting of the box. The wall must withstand the weight of the charging station

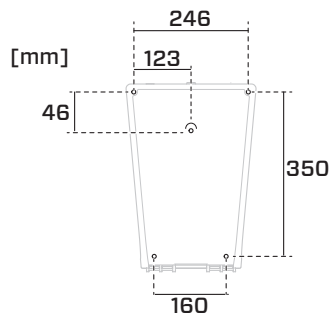

2. Drill five holes in the wall that align with the locations shown in the drilling template.



3. Fix one included mounting screw into the middle hole on the wall and use it as a hook to attach the Technical Box to the wall.

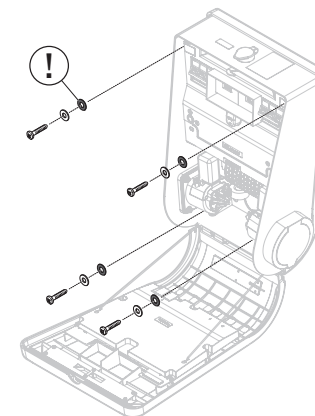

4. Fix the Technical Box to wall using the remaining four mounting screws with the rubber gaskets first and then the washer.

CAUTION: Do not install the charging station without the rubber gaskets. Otherwise water may enter the EV charger and cause damage.

5. Make sure that the charging station is firmly installed on the wall.

6. Make sure to cover all open holes with sealant or rubber gaskets to protect the charging station against water.



3 MOUNTING - POLE

1. Prepare and install the mounting poles as per the required specifications.

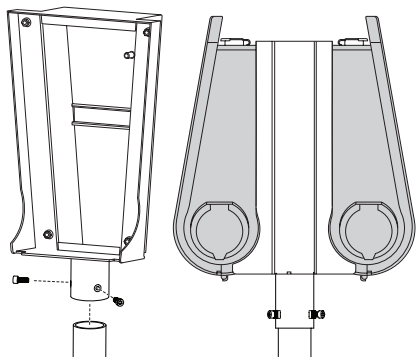

2. Attach the mounting bracket using the two screws provided with the bracket.

NOTE: H4 screwdriver or 4 mm Allen key is required to tighten the screws. Screws should be tightened to 5-7 Nm.

CAUTION: The mounting bracket must be grounded in line with your local installation standards.

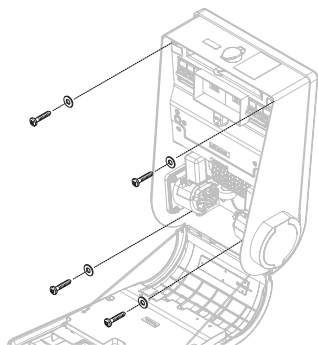

4. Fix the Technical Box to the bracket using the four mounting screws with the washers.

5. Make sure that the charging station is firmly installed on the post.

6. Make sure to cover all open holes with sealant or rubber gaskets to protect the charging station against water.

4 WIRING PREPARATION

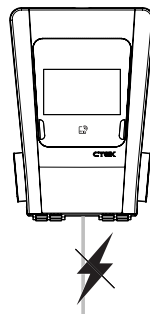

1. Prior to commencing the work, ensure electrical supply is isolated and locked off prior to any wiring work to prevent unwanted activation then add the Charger outlet notification labels above or below the outlets.

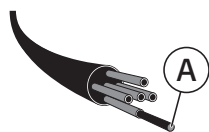

$A \leq 25\text{mm}^2$
(single cable)

$A \leq 16\text{mm}^2$
(daisy chain)

2. Ensure the power cabling is rated to support the desired load, refer to local installation regulations for guidance. Maximum supported conductor size (A) is 25mm^2 for single cable or 16mm^2 for daisy chain connection.

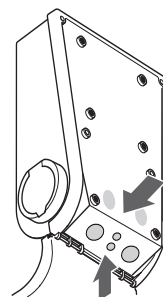

3. Power and network cables can enter the station using the knockouts at the bottom and at the back of the Technical Box.

NOTE: The charger allows for power and network to be daisy chained. In this case up to two power cables and up to two network cables can enter the Technical Box.

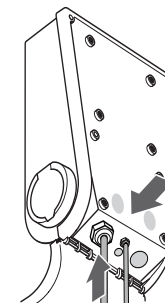

4. Install the included cable glands in the holes to protect the unit from dust and water penetration.

NOTE: Cable glands are not required when using CTEK pole mounting brackets.

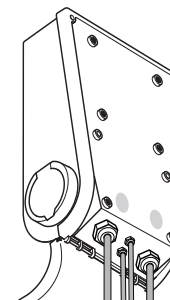

5. If daisy-chaining power and/or network cables, use additional included cable glands as required.

NOTE: Cable glands are not required when using CTEK pole mounting brackets.



5 ELECTRICAL WIRING INFO

A long T20 screwdriver is required to work with the terminal block. All terminals should be tightened to 2.5 Nm.

Only Copper conductors are supported.

Maximum wire crosssectional area (without ferrules): 25mm²

Maximum wire crosssectional area (with ferrules): 16mm²

Maximum current rating for the terminal block is 76A.

If a single cable is used (no daisy chaining), max 25mm² wiring can be used to supply power to the charging station.

If two cables are used (daisy chaining), max 16mm² wiring can be used to supply power to the charging station.

When daisy chaining supply connection, ensure that the chain is protected by an overcurrent device rated 80A or less, and that the total load of the chain is limited to 75A. This limitation can be achieved by either using NANOGRID™ configuration or by manually limiting the output of each charger within the chain.

6 THREE PHASE

1. Strip each wire, exposing approximately 18-20mm of copper. If soft stranded wiring is used, then ferrules must be used to make the connection.

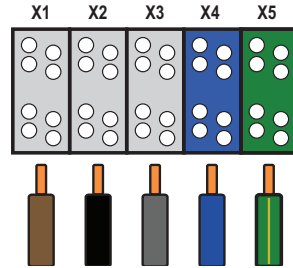

2. Install the wires as per the diagram showed above.

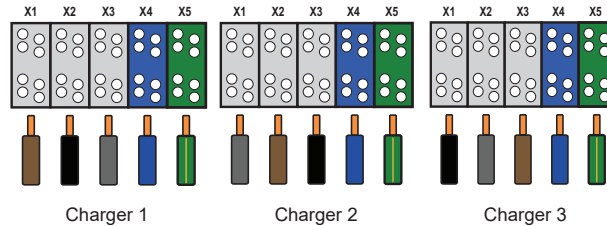

CAUTION: If installing multiple chargers in a single location (whether daisy-chained or independently powered), phase connections should be rotated, as per the diagram above, between the charger to prevent any individual phase from being overloaded.

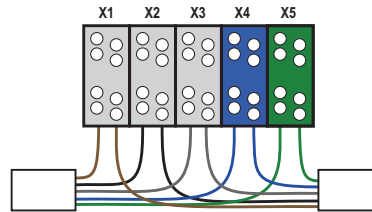

3. When daisy chaining power between chargers, each termination block can accept up to two 16mm² conductors. Phase rotation must be observed between the chargers.

4. Configure the phase orientation by connecting to the EVSE and following article 8 Configuring Phase Orientation in CHARGESTORM® CONNECTED 3i Configuration section.

7 SINGLE PHASE

1. Strip each wire, exposing approximately 18-20mm of copper. If soft stranded wiring is used, then ferrules must be used to make the connection.

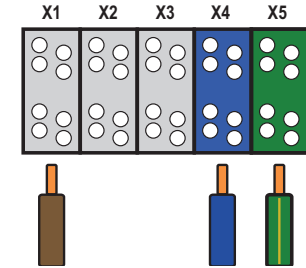

2. Install the wires as per the diagram showed above.

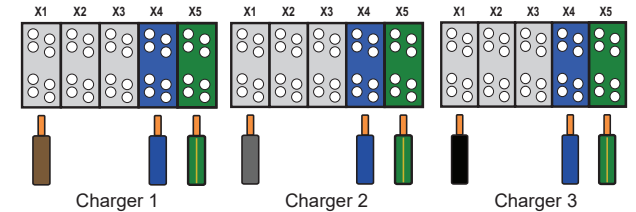

CAUTION: If installing multiple chargers in a single location (whether daisy-chained or independently powered), phase connections should be rotated, as per the diagram above, between the charger to prevent any individual phase from being overloaded.

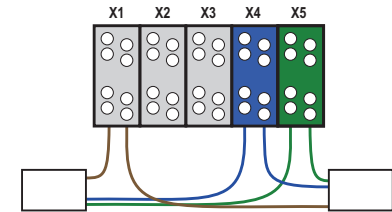

3. When daisy chaining power between chargers, each termination block can accept up to two 16mm² conductors. Phase rotation must be observed between the chargers.

4. Configure the phase orientation by connecting to the EVSE and following article 8 Configuring Phase Orientation in CHARGESTORM® CONNECTED 3i Configuration section.



8 ETHERNET CONNECTION

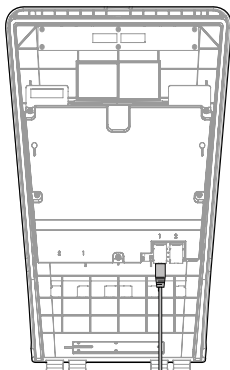

1. If hard-wired network connection is used, the ethernet cable is to be connected to one of the ethernet ports on CCU in the charger lid.

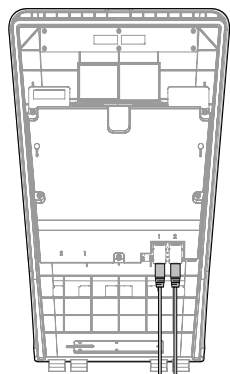

2. If daisy chaining the network connection, two ethernet cables can be connected to the CCU.

NOTE: When installing multiple chargers in a single location, internet data sharing can be enabled to allow one charger with a LTE modem and an activated SIM card to share the internet access with other chargers that are connected to it via the ethernet cables.

NOTE: Shielded ethernet cables are recommended.

9 CLOSING THE TECHNICAL BOX

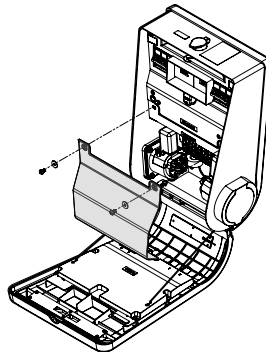

1. Carefully reinstall the protection cover.

NOTE: T20 screwdriver head is required to reinstall the protection cover.

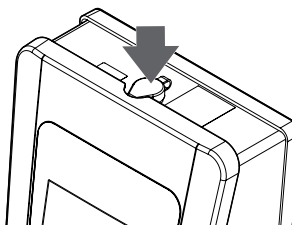
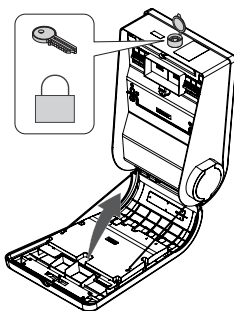

2. Close the front cover and lock it in place using the key. Ensure the lock cover is securely in place.

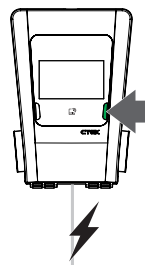

3. Power on the charger. The indicator light will be static green after 2 minutes have passed.

NOTE: Do not clean the charging station with cloths that may scratch the surface



1 INSTALLATION TESTING

- Make sure that the charging station is firmly mounted on the wall/pole.
- Check the connection of the power cable and network cable. Tighten the cable gland if it is necessary.
- If the installation is a Nanogrid Home setup, check the communication between the external Energy Meter and the Charger.
- Charge a vehicle. Check the current and make sure that charging symbols on the display operate correctly.
- Function control RFID.
- Test the Internet connection (4G/Router/Ethernet)
- Make sure that the weather protection of the lock is sealed correctly.
- Make sure that the display is lit.
- When the vehicle is charging, make sure that the RCD LEDs on the protection cover are green.
- Press the button on the protection cover to test the earthfault-tripping functionality. Charging should stop. To reset unplug and plug back in the charging cable.

2 GROUND FAULT PROTECTION TESTING

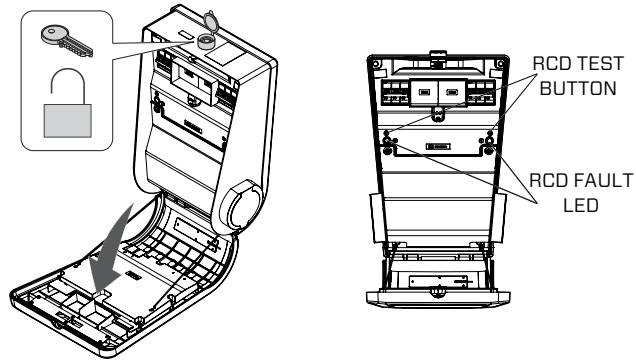

NOTE: Built-in RCD function is advised to be tested at least twice a year.

PREPARATION

The charger must be in active charging mode (Mode C) during testing. Connect a vehicle or a test device simulating a car and make sure that charging has started. Verify that the RCD FAULT LED is green, indicating a normal operating condition.

TEST PROCEDURE

1. Press the RCD TEST BUTTON to initiate the test.
2. Confirm that the RCD FAULT LED turns red, charger indicates fault (Mode F) and that charging stops immediately.
3. Repeat the test for all available outlets.

RESETTING THE RCD FAULT

1. Disconnect and reconnect the charging cable.
2. Starting a new charging session will reset the RCD fault.
3. When the RCD FAULT LED turns green again, the system has returned to normal operation.

3 MAINTENANCE GUIDELINES

To ensure safe operation, regulatory national compliance, and warranty validity, EV chargers must be inspected and maintained at intervals based on use, environment, and risk. If no interval is specified, annual maintenance by a qualified professional is recommended.

Minimum maintenance includes:

- Inspecting charging outlets and cables for safety and damage
- Checking rubber gaskets and seals; cleaning or replacing worn/damaged parts
- Installing manufacturer-recommended software or firmware updates
- Inspecting and tightening cable glands and fixings for strain relief and protection
- Replacing components only with CTEK-approved or original parts

EV charger maintenance should follow local laws, safety regulations, standards, and manufacturer instructions. Failure to maintain as required may lead to unsafe operation, regulatory non-compliance, and voided warranty.



1 CONNECTING VIA USB

Required equipment:

- PC/Laptop (Windows/Linux/Mac OS)
- USB C cable

NOTE: Windows PCs/Laptops require driver installation, if the device has not been previously used for configuration. Drivers with detailed instructions can be downloaded from www.ctek.com

This method of connection can be used to configure chargers before or after installation takes place, as the CCU can be powered using a USB C cable.

NOTE: If the CCU is powered only via the USB C cable, all parameters of the charger can be configured but certain internal devices will not be operational for testing, e.g. Wi-Fi, internal modem, display etc.

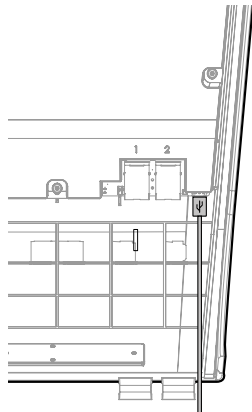

1. Connect USB C cable to CCU and a powered on PC/Laptop.
2. If the charger was switched off, allow up to 2 minutes for the CCU to boot up.
3. Using the web browser of choice, navigate to <http://192.168.7.2> and login using the unique login and password combination provided with the charger.

NOTE: CTEK recommend web browser Google Chrome for this action.

2 CONNECTING VIA WI-FI

Required equipment:

- Any Wi-Fi capable device

This method of connection can be used to configure chargers ONLY after installation takes place and the charger can be powered on.

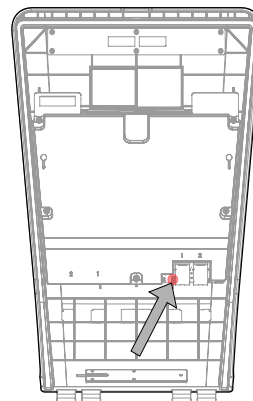

1. Press and hold the Service button for 0.5-3 seconds. When the service button is released, the LED next to the button will start flashing green, indicating that a hotspot has been created.

CAUTION: Holding down the Service button for too long will result in a factory reset. In this case, the LED will light up red.

2. Connect the chosen Wi-Fi capable device to the created wireless network (CTEK CC3 Serial ID).
3. Using the web browser of choice, navigate to <http://192.168.7.2> and login using the unique login and password combination provided with the charger.

NOTE: CTEK recommend web browser Google Chrome for this action.

CAUTION: The connection process will have to be repeated everytime new settings are saved and the CCU is reset.

3 CONFIGURING FUSE RATING

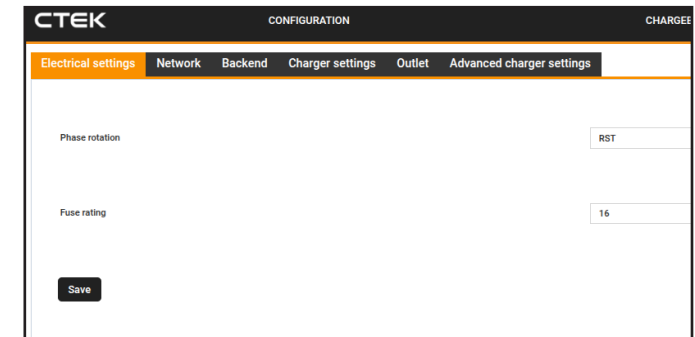

1. Navigate to Electrical settings menu.
2. **Note:** If CTEK load management will be used, refer to the NANOGRID manual.
3. Enter the upstream fuse rating. Overall output of the station will not exceed the set value.
4. At the bottom of the page Save the settings.



4 CONFIGURING ETHERNET CONNECTION

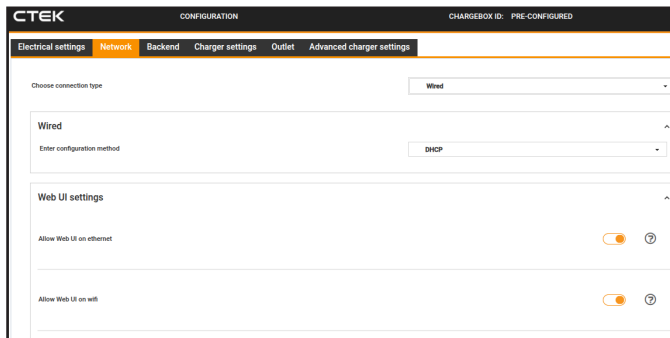

1. Navigate to Configuration menu.
2. Navigate to Network tab.
3. Select connection type 'Wired' in dropdown box.
4. The Wired dropdown menu will be expanded by default. Depending on the entered configuration method, more parameters will appear.
5. Scroll to the bottom of the page to save the settings.

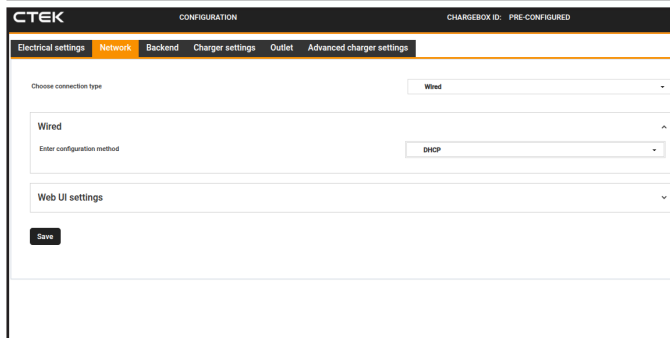
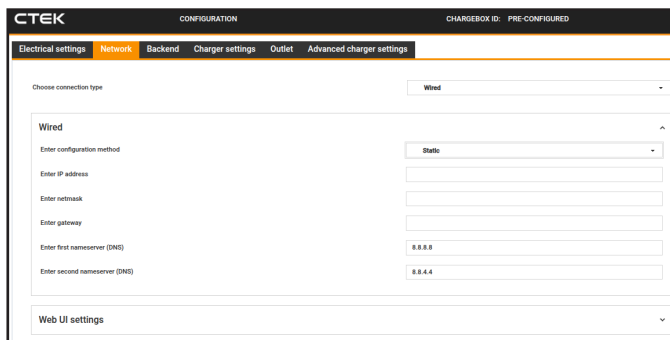

5 CONFIGURING MODEM CONNECTION

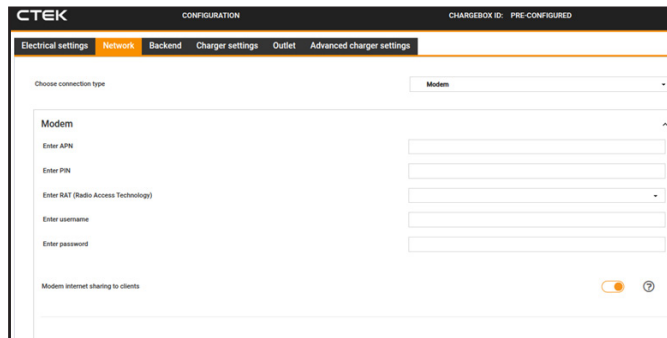

1. Navigate to Configuration menu.
2. Navigate to Network tab.
3. Select Modem in Connection type dropdown box.
4. The Modem dropdown menu will be expanded by default. Depending on the entered configuration method, more parameters will appear.
5. Scroll to the bottom of the page to Save the settings.

NOTE: For modem installation, please refer to separate instructions.

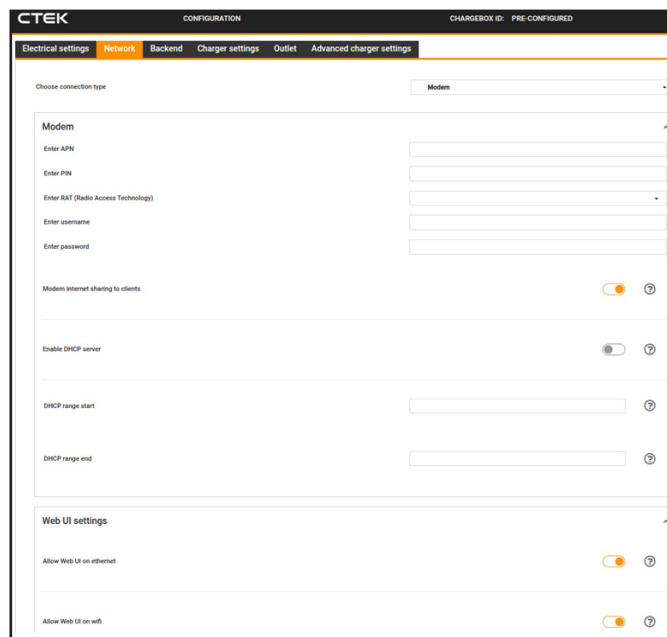

6 CONFIGURING WI-FI CONNECTION

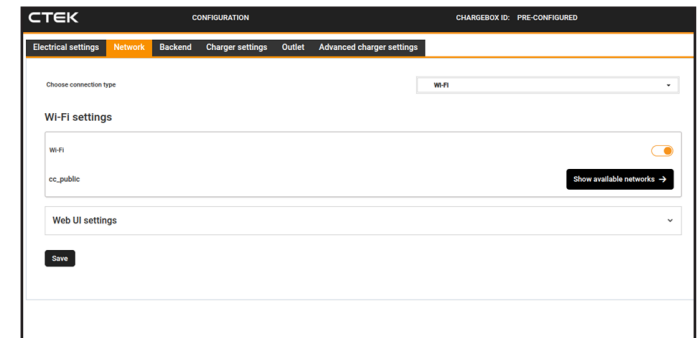

1. Navigate to Network Settings menu.
2. Select Wi-Fi in connection type dropdown box.
3. Enable Wi-Fi toggle and connect to the desired Wi-Fi network.
4. If any further site-specific settings are required, open the Configure manually Wi-Fi dropdown menu to enter the parameters.
5. Scroll to the bottom of the page to Save the settings.



7 CONFIGURING ENDPOINT AND CHARGEBOX ID

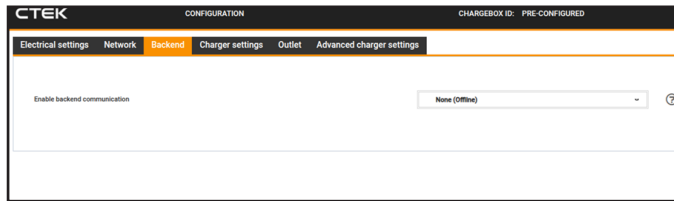

1. Navigate to Backend menu.
2. Enable backend communication toggle.
3. Enter required Chargebox authorization key (by default set to the serial number of the Charger).
4. Open Backend Settings dropdown menu and enter settings supplied by the backend software provider.
5. Scroll to the bottom of the page to Save the settings.

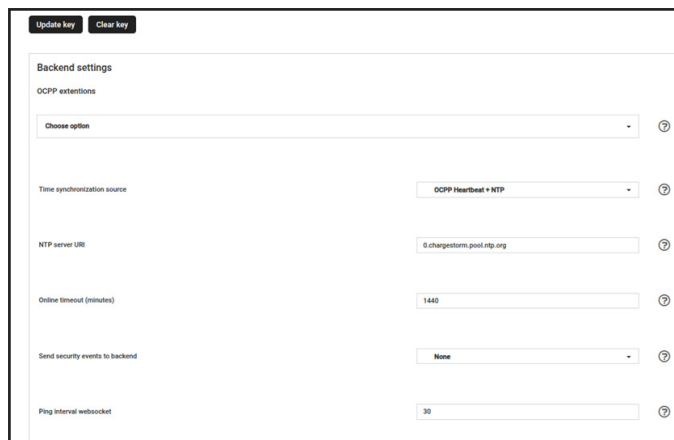
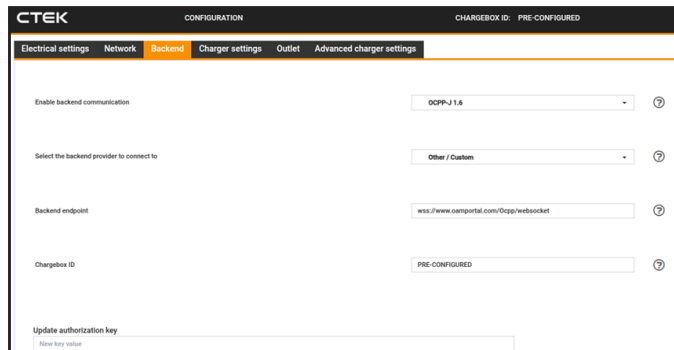

8 CONFIGURING PHASE ROTATION

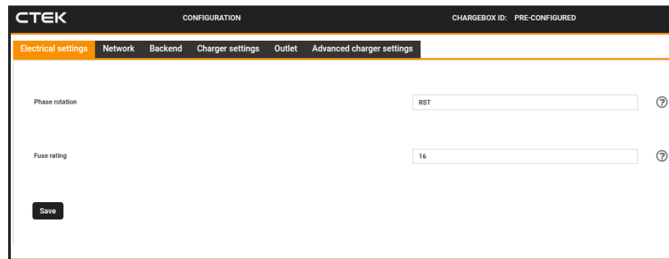

1. Navigate to Electrical settings.
2. **Note:** If CTEK load management will be used, refer to the NANOGRIID manual.
3. Enter the phase orientation as required.

Phases are referred to as RST, where:

REFERENCE	PHASE
R (Reference)	L1
S (Secondary)	L2
T (Tertiary)	L3

For three phase connections, expected values are: RST, STR, TRS

For single phase connections, expected values are: Rxx, Sxx, or Txx

4. At the bottom of the page Save the settings.

9 CHECKING TAMPER PROTECTION STATUS

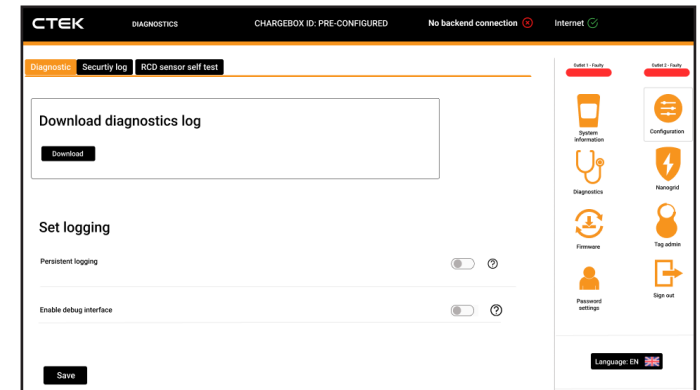

1. Navigate to Diagnostics menu.
2. Check Security status. If the status is set to OK, there has been no instances of opening the station recorded. If the status is set to Alert, the tamper protection has been triggered.
3. Download the Security log if required.
4. Press Clear status to reset the value to the default position.

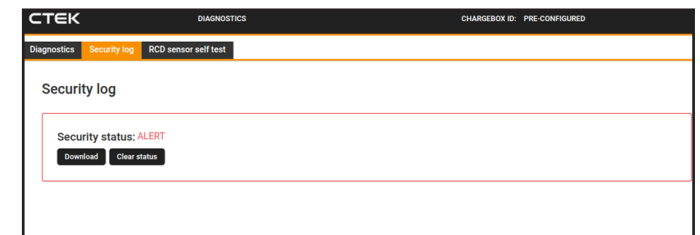



10 CHANGING PASSWORD

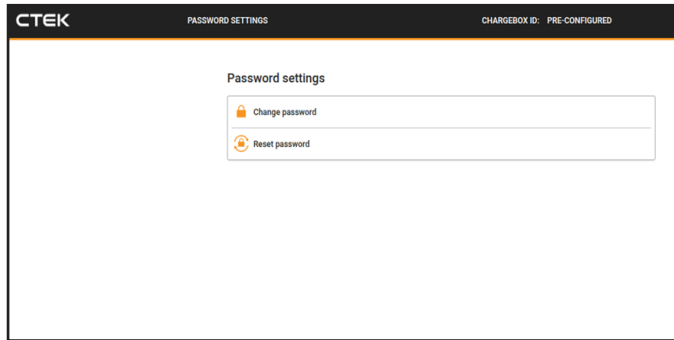

1. Navigate to Password Settings menu.
2. Click on Change password.
3. Enter the current password and the new password twice.
4. Click Confirm.

NOTE: If the password is changed, ensure it is stored safely. The Getting Started manual contains a section where the new password can be recorded. CTEK strongly recommend not to attach labels with passwords inside of the technical box.

11 RESETTING PASSWORD

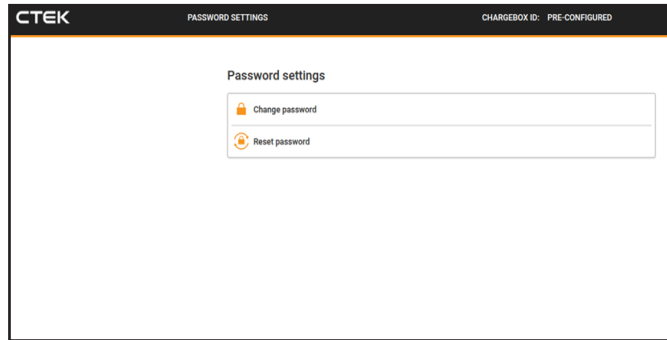

1. Navigate to Password Settings menu.
2. Click on Reset Password.
3. Select Yes in the pop up prompt.

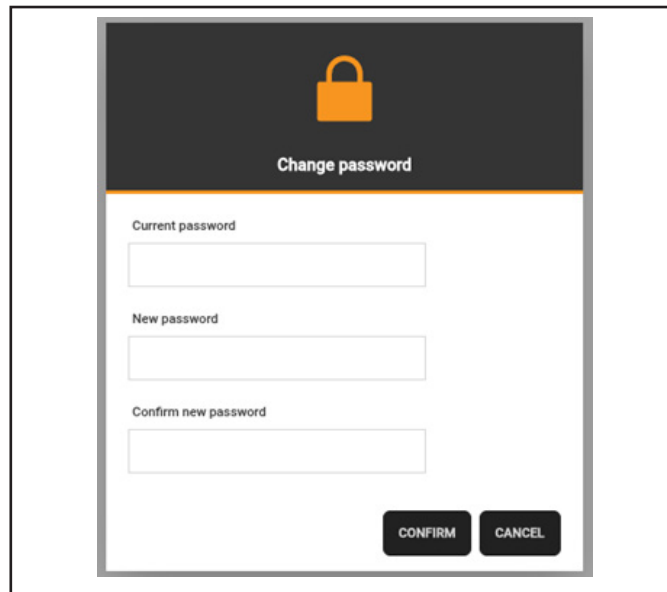

12 PERFORMING FACTORY RESET

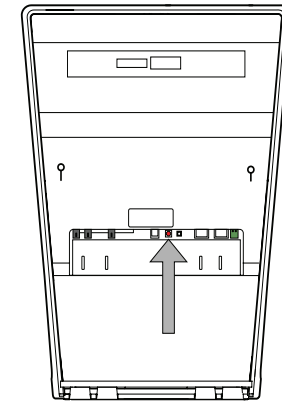

1. Ensure the charger is not connected to any devices via USB C cable.
2. Press and hold the Service button for 10 seconds. When released, the red LED will start flashing to indicate settings are being reset back to the factory values.



TECHNICAL SPECIFICATION

POWER

Power input	TN/TT: 230 V ~/400 V 3N~ AC 50Hz Max 64 A (depends on model)
Power output	AC
Connected to AC supply network	Yes
Permanently connected to the mains	Yes
Charging current	Max 32A per outlet.
Supply Connection	TN/TT: L1,L2,L3,N,PE
Over current protection	32A C-Characteristics. Breaking capacity 6kA
Rated frequency, f_n	50 Hz
Rated diversity factor, RDF	1
Rated insulation voltage, U_i	250/400 V
Rated impulse withstand voltage, U_{imp}	4 kV
Rated conditional short-circuit current, I_{cc}	1 kA
Rated conditional residual short-circuit current, I_{ac}	1 kA
Max prospective short-circuit current, I_{cp}	1 kA
Overvoltage category	III

MECHANICS

Weight	Up to 10kg (depending on model)
Dimension H x W x D	416 x 281 x 161mm
Material	Front and back cover in ABS plastic. Colored zinc oxide metal box for electronics.
Ingress Protection	IP54
Ambient operation temperature	-30°C to +50°C
Altitude	< 2000 m
Relative humidity	Up to 100 % at +25°C
Storage temperature	-30°C to +50°C
External mechanical impact	IK08

INTERFACES

EV connector	One or two Type 2 outlets
Display	Touch LCD display & LED indicators
Enclosure lock	Mechanical lock with key.
Energy meter	MID-approved
RFID tag standard	Mifare 1k, Mifare 1k+, Mifare Classic. 13,56 MHz.
Connectivity	4G: Frequency band: LTE Cat-1 B1, B3, B7, B8 and B20, power 23dBm 3G: Frequency band: WCDMA B1 and B8, power 24dBm 2G: Frequency band: GPRS/EDGE GSM900, power 27dBm and GSM1800, power 30dBm Wi-Fi 2,4 GHz Dual Ethernet ports (Daisy-chain support)
RF Exposure	Users recommended to remain 20cm away from the device during operation.
Factory default enabled interface and services	Ethernet - web-UI, NTP

COMPATIBILITY

Compliance	CE, EN IEC 61851-1:2019
Approval	Download the Declaration of Conformity from www.ctek.com
Charging method	Mode 3
Electric shock protection	Class I equipment
Communication protocol	OCPP
Pollution degree	3

SAFETY

Ground fault protection	Built-in modular RCD Type B (EN 60947-2), $I_{\Delta n}$ 30 mA
-------------------------	--

SAFETY

Rated making and breaking capacity, I_m 200 A contactor

* The overcurrent and short-circuit protection is implemented using separate fuses (miniature circuit breakers), compliant with EN 60947-2.

OVERCURRENT AND SHORT-CIRCUIT PROTECTION

Characteristic	C
Rated short-circuit capacity, I_{cn}	6 kA
Rated service short-circuit breaking capacity, I_{cs}	7.5 kA
Let-through energy, I^2t	36000 A ² s

CONFORMITY

Hereby, CTEK Sweden AB declares that the radio equipment type, CHARGESTORM CONNECTED 3i model 3011, is in compliance with Directive 2014/53/EU (Radio Equipment Directive - RED).

The full text of the EU declaration of conformity is available at the following Internet address: <https://www.ctek.com/uk/quality/doc>

WARRANTY PERIOD

This product is covered by a 3-year limited warranty, effective from the date of purchase. The warranty is valid only when the product is used, installed, and maintained strictly in accordance with CTEK's maintenance guidelines and operating instructions.

PART SPECIFIC DATA

ARTICLE NO.	RATED INPUT, U_n	RATED INPUT, I_{nA}	LEFT OUTLET	RIGHT OUTLET
40-638	230/400 V	32 A	-	Outlet, 3 ph, 230/400 V, 32 A*
40-637	230/400 V	64 A	Outlet, 3 ph, 230/400 V, 32 A*	Outlet, 3 ph, 230/400 V, 32 A*

*Expected minimum output current at 20°C ambient is 19A per outlet when both outlets are in use. In ambient temperature of 50°C, the output per outlet is limited to 11A.



WARRANTY AND SUPPORT

LIMITED WARRANTY

CTEK issues a limited warranty to the original purchaser of the product. Depending on the product, the limited warranty period will vary. The limited warranty is not transferable. The warranty applies to manufacturing faults and material defects. The warranty is void if the product has been handled carelessly or repaired by anyone other than CTEK or its authorized representatives. CTEK makes no warranty other than this limited warranty and is not liable for any other costs other than those mentioned above, i.e. no consequential damages. Moreover, CTEK is not obligated to any other warranty other than this warranty.

CIRCUMSTANCES THAT WILL VOID THE LIMITED WARRANTY

If the seal of the product is broken, purposely damaged, or in any way modified or altered; including cables, electronics, mechanics or other parts of the product; products that have been repaired by anyone other than CTEK or its authorized representatives; products that have been subject to the use of supplies and accessories other than those approved in writing or supplied by CTEK; improper use or non-compliance with installation, commissioning, operation or maintenance instructions (i.e. not according to the operation and installation manual); unauthorized modifications, changes or attempted repairs; vandalism, destruction through external influence and/or persons/animals; failure to observe applicable safety standards and regulations; faults caused by fire, water, snow, moisture, or other liquids except as specified for normal use; products where the serial number is defaced, altered or removed; any utilization of a product that is inconsistent with either the design of the product or the way CTEK intended the product to be used; any installation and/or modifications that prevent normal service of the product; normal wear and tear and cosmetic damage such as, but not limited to, corrosion, scratches, dents, rust, stains, non-functional parts such as, but not limited to, plastics and finishes; damage, fault, failure and/or imperfection caused by abuse, tampering, illegal use, negligence, prolonged use or operation; or faults in any other way caused by the customer/retailer/user.

ADDITIONAL INFORMATION

CTEK makes no other warranty than as set out herein and CTEK shall in no event be liable for any indirect or consequential damages. The faulty product shall be returned with the receipt to the retailer/place of purchase together with a fault description. Goods returned to CTEK will be at CTEK's discretion and only valid with an approved Return Material Authorisation (RMA) Reference Number issued by CTEK to the purchaser. Products sent directly to CTEK without an RMA will be returned to the sender at the sender's cost. The warranty period for a product is stated in the applicable product user manual supplied with the product. The warranty is only valid if the warranty period has not expired. If the warranty claim of a faulty product is not approved by CTEK, the product will be returned only if the sender explicitly so requests. The customer/retailer/place of purchase will pay the freight. Faulty products will be repaired, or replaced with an exchangeable product, and returned at CTEK's cost. If the warranty period has expired, the product will be returned without further investigation at the cost of the customer/retailer/place of purchase. Faulty products will be scrapped by CTEK if deemed not repairable. CTEK reserves the right to vary, modify or change the terms and conditions herein due to change(s) in availability of services, products and/or spare parts, or for the purpose of complying with applicable policies, rules, regulations and law, without notice.

NATIONAL USAGE RESTRICTIONS

Some countries, states or provinces have other electrical codes and standards than stated in this manual. The installation and usage of the product shall follow local regulations. The product is intended for use by general public. The product is intended for locations with both restricted access and non-restricted access.

MANUFACTURING DATE

The Manufacturing date can be extracted from the unique charger identity that is provided on the barcodes and are programmed into the chargers themselves. See example below -



The first five digits represent the article number.

The letter represents the year of manufacturing followed by the week number (01-52).

Next is the Manufacturing site represented by 2 characters (e.g. W4).

Finally is the unique 6 digit serial number for every article of one manufacturing week.

For the exact day of manufacturing, please contact CTEK support.

YEAR CODE	YEAR
G	2024
K	2025
N	2026
Q	2027
D	2028
X	2029

COPYRIGHT

These instructions are delivered "as is" and contain content that can change without prior notice. CTEK Sweden AB does not guarantee that everything is correct in the instructions. CTEK Sweden AB is not responsible for faults or incidents or damage that is caused by not following the instructions in this manual.

© Copyright CTEK Sweden AB 2025. All rights reserved. Copying, adaption or translation of these instructions are strictly forbidden without written approval by CTEK Sweden AB, except what is regulated by copyright laws.

REVISIONS

The descriptions, information and specifications contained in this manual were in effect at printing. To make sure that the maintenance instructions are complete and up to date, always read the manual published on our website.

SUPPORT

CTEK offers a professional customer support. Get in touch using:



REPORTING CYBER-SECURITY ISSUES

The Product Security Incident Response Team (PSIRT) at CTEK is the central contact for customers, partners, and researchers of a potentially identified cybersecurity vulnerability in any CTEK product or supporting system.

To report any cyber-security issues/vulnerabilities, follow the link below:





Vänligen läs noggrant igenom alla instruktioner som beskrivs i denna installationsmanual före användning.

INNEHÅLL	3
OM CHARGESTORM® CONNECTED 3i	4
SÄKERHET OCH ÅTERVINNING	5
INSTALLATION AV CHARGESTORM® CONNECTED 3i	6
1. ÖPPNA LADDSTATIONEN	6
2. MONTERING – VÄGG	6
3. MONTERING – STOLPE	7
4. FÖRBEREDELSE FÖR KABLAGE	7
5. INFORMATION OM ELEKTRISK ANSLUTNING	8
6. TREFAS	8
7. ENFAS	8
8. ETHERNET-ANSLUTNING	9
9. STÅNGA LADDSTATIONEN	9
TESTNING OCH UNDERHÅLL AV CHARGESTORM® CONNECTED 3i	10
1. INSTALLATIONSTESTNING	10
2. TEST AV JORDFELSSKYDD	10
3. UNDERHÅLLSTESTNING	10
KONFIGURATION AV CHARGESTORM® CONNECTED 3i	11
1. ANSLUTNING VIA USB	11
2. ANSLUTNING VIA WI-FI	11
3. KONFIGURATION AV STRÖMBEGRÄNSNING	11
4. KONFIGURATION AV ETHERNET-ANSLUTNING	12
5. KONFIGURATION AV MODEMANSUTNING	12
6. KONFIGURATION AV WI-FI-ANSLUTNING	12
7. KONFIGURATION AV ENDPOINT OCH CHARGEBOX-ID	13
8. KONFIGURATION AV FASORIENTERING	13
9. KONTROLL AV SABOTAGESKYDDSSTATUS	13
10. ÄNDRING AV LÖSENERD	14
11. ÅTERSTÄLLNING AV LÖSENERD	14
12. FABRIKSÅTERSTÄLLNING	14
TEKNISK SPECIFIKATION	15
GARANTI OCH SUPPORT	16
BEGRÄNSAD GARANTI	16
OMSTÄNDIGHETER SOM OGILTIGFÖRKLARAR DEN BEGRÄNSADE GARANTIN	16
YTTERLIGARE INFORMATION	16
NATIONELL ANVÄNDNING	16
UPPHOVS RÄTT	16
REVISIONER	16
SUPPORT	16
RAPPORTERING AV CYBERSÄKERHETSFRÅGOR	16

FÖRPACKNINGENS INNEHÅLL

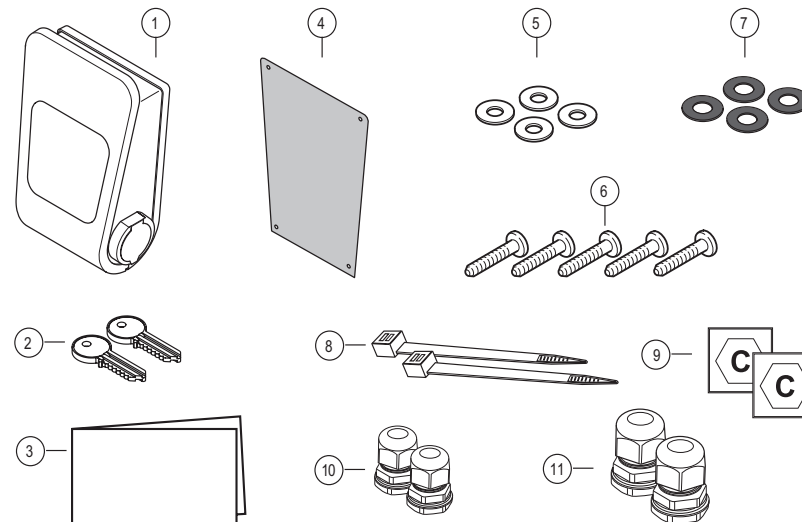

NO.	ARTIKEL
1	Laddstationen CHARGESTORM® CONNECTED 3i
2	Två nycklar
3	Snabbstartsguide
4	Borrmall
5	Fyra brickor
6	Fem monteringskruvar ST6,3 x 50
7	Fyra gummipackningar
8	Buntband för nätverkskablar
9	Etiketter för ladduttag
10	Kabelgenomföringar för nätverkskablar
11	Kabelgenomföringar för strömkablar

TACK FÖR ATT DU VÄLJER CTEK

Vårt varumärke: CTEK är ett ledande globalt varumärke inom laddningsteknik för fordon.

Våra medarbetare: tänjer ständigt på gränserna för forskning och utveckling för att skapa de mest avancerade lösningarna för elbilsaddning som finns tillgängliga idag. Utvecklingen sker här i Sverige, från vårt huvudkontor i Dalarna och vårt e-mobilitetscenter i Norrköping.

Våra kunder: kommer från en mängd olika marknader och omfattar kommuner, energibolag, bostadsrättsföreningar, kommersiella fastighetsägare, företag, parkeringsbolag samt privatpersoner.

Våra produkter: är i världsklass och bygger på banbrytande teknik. De kännetecknas av hög kvalitet, säkerhet, tillförlitlighet och användarvänlighet.

För att läsa mer om CTEK och våra produkter, besök: www.ctek.com



OM CHARGESTORM® CONNECTED 3i

PRODUKTBESKRIVNING

CHARGESTORM® CONNECTED 3i är en avancerad laddstation för elfordon.

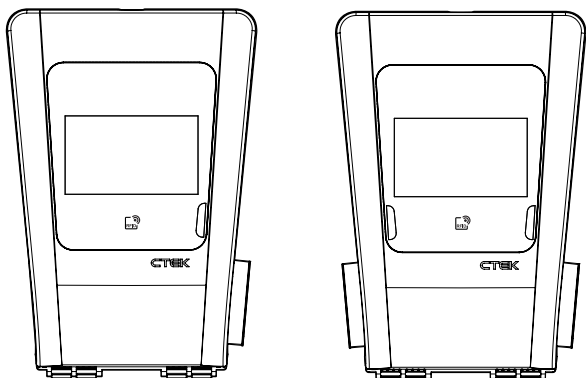

Laddstationen finns i två varianter – med ett eller två uttag.
För en komplett lista över artikelnummer, ladda ner databladet på www.ctek.com

CHARGESTORM® CONNECTED 3i är utrustad med 22 kW AC-uttag och en inbyggd 7-tums pekskärm som visar laddstatus i realtid, prissättning, energiförbrukning samt dynamiska QR-koder för smidig ad hoc-betalning. Den stöder smart laddning via ISO 15118, med AutoCharge tillgängligt redan idag samt Plug & Charge och Vehicle-to-Grid (V2G) planerade i kommande programvaruuppdateringar – vilket säkerställer att din investering är redo för framtidens e-mobilitet

AVSEDD ANVÄNDNING

Installation och service får endast utföras av utbildad personal (i enlighet med lokala föreskrifter för elinstallation och underhåll). Se "Kom igång"-guiden för ytterligare installations- och konfigurationsanvisningar. Laddstationen är avsedd för väggmontering eller stolpmontering. Den är avsedd för användning både på platser med begränsad åtkomst och på platser utan begränsad åtkomst, både inomhus och utomhus. Laddstationen får endast användas tillsammans med Type 2-laddkablar.

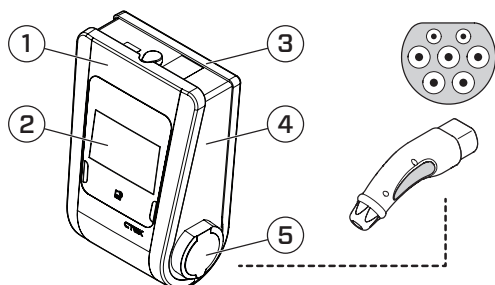

NO.	ARTIKEL
1	Front Panel
2	Display med symboler för laddningsstatus
3	Bakre lucka
4	Teknisk låda
5	Elfordsuttag

SYMBOLER PÅ LCD-DISPLAYEN -

Innan du använder CHARGESTORM® CONNECTED 3i, vänligen bekanta dig med symbolerna nedan som visas på displayen.



Språk

Tryck för att välja önskat språk.
När laddningen är avslutad återgår språket till standardinställningen.



Information

Visas på skärmen endast om information finns tillgänglig.



Ljusstyrka

Gör det möjligt att växla mellan ljus och mörkt läge.



Time (24hr)

Current time is displayed in top right corner of the screen.



Tillgängliga autentiseringsalternativ – (QR-kod eller RFID-tag)

QR-kod gör det möjligt att auktorisera via app/portal.
RFID är aktiverat och redo för RFID-tag.
OBS: Om RFID inte är aktiverat kommer det inte att visas på skärmen.



RFID-taggpunkt

Håll din RFID-tag över detta område för att auktorisera laddning.
Skanna igen för att stoppa laddningen.



Statusindikator

Grön när laddaren är tillgänglig.
Blå när den är ansluten till ett fordon.
Röd när ett fel har upptäckts.



Felsymbol

Om den här ikonen visas på skärmen innebär det att laddaren är ur funktion eller att det finns ett fel på enheten.

OBS: Om laddstationen inte visar några aktiva symboler är laddstationen inaktiv eftersom den startas om, eller eftersom den har inaktiverats för planerat underhåll.



SÄKERHET

- ⚠ **LÄS ALLA SÄKERHETS- OCH ANVÄNDARINSTRUKTIONER INNAN ANVÄNDNING**
- ⚠ Laddaren är endast designad för elfordon enligt den tekniska specifikationen. Använd inte laddaren för något annat ändamål.
- ⚠ Laddaren har en inbyggd modulär RCD Typ B (EN 60947-2), 30 mA.
- ⚠ Laddaren har inte inbyggd PME-felavkänningsenhet.
- ⚠ Följ alltid fordonstillverkarens användar- och säkerhetsrekommendationer.
- ⚠ Vid höga temperaturer bestämmer laddstationens algoritm den optimala laddströmmen. Detta minskar risken för överhettning och skador på laddstationen utan att förhindra användning av enheten.
- ⚠ Ladda aldrig ett skadat elfordon.
- ⚠ Använd aldrig en laddare med skadade kablar. Se till att kablarna inte har skadats av varma ytor, vassa kanter eller på något annat sätt.
- ⚠ Anslutning till elnätet måste ske i enlighet med nationella föreskrifter för elinstallationer.
- ⚠ Endast en behörig elektriker får utföra installationen som beskrivs i detta dokument.
- ⚠ Läs och följ instruktionerna i detta dokument innan installation och drift av produkten.
- ⚠ Installationen måste uppfylla lokala säkerhetsföreskrifter.
- ⚠ Använd inte adaptrar, konverteringsadaptrar eller skarvsladdar med denna produkt, enligt kraven i standarden EN 61851.
- ⚠ Denna laddstation stödjer inte ventilerad laddning.
- ⚠ Se till att kablarna i laddstationen inte har lossnat på grund av vibrationer under transport. Om några kablar är lösa, återanslut kablarna och dra åt skruvarna.
- ⚠ Installation rekommenderas att utföras av två personer.
- ⚠ Använd lämplig personlig skyddsutrustning PPE (Personlig skyddsutrustning) under installationen.

AVFALLSHANTERING AV ENHETEN

DIN SKYLDIGHET SOM SLUTANVÄNDARE



Produkter märkta med en överkorsad soptunna på hjul och en enda svart stapel under, innehåller delar som måste hanteras i enlighet med WEEE-direktivet (2012/19/EU). Apparaten får därför endast hämtas och återlämnas separat från osorterat kommunalt avfall, den får alltså inte slängas tillsammans med hushållsavfallet. Apparaten kan till exempel lämnas till en kommunal insamlingsplats eller i förekommande fall till en distributör. Detta gäller även alla komponenter, underenheter och förbrukningsmaterial i den gamla apparaten som ska bortskaffas. Innan den gamla apparaten kan kasseras måste alla gamla batterier och ackumulatörer som inte är inneslutna i den gamla apparaten separeras från den gamla apparaten. Detsamma gäller lampor som kan tas bort från den gamla apparaten utan att förstöras. Slut användaren är också ansvarig för att radera personuppgifter från den gamla apparaten.

ANVISNINGAR OM ÅTERVINNING



Hjälプ till att återvinna allt material som är märkt med denna symbol. Släng inte sådant material, särskilt förpackningar, i hushållsavfallet utan i de medföljande återvinningsbehållare eller i lämpliga lokala insamlingssystem. Återvinn elektrisk och elektronisk utrustning för miljö- och hälsoskydd.



1 ÖPPNA LADDSTATIONEN

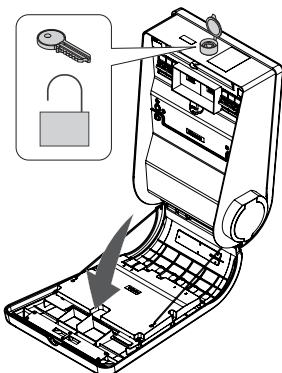

1. Lås upp och öppna laddstationen med den medföljande nyckeln.

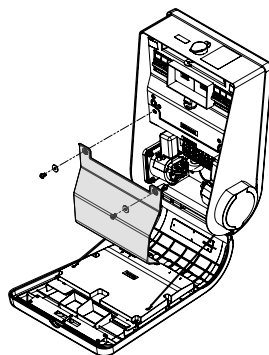

2. Avlägsna skyddskåpan försiktigt genom att lossa fästskruvarna och återföra låset till låst läge.

OBS: En T20-skruvmejsel (Torx) krävs för att ta bort skyddskåpan.

2 MONTERING – VÄGG

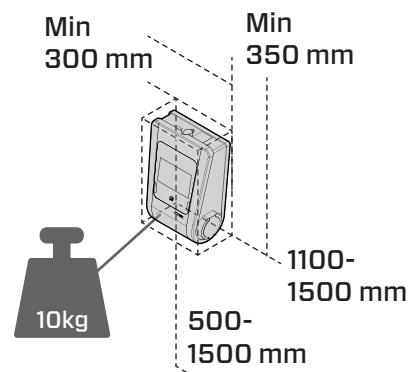

1. Fastställ en lämplig installationsplats som ger tillräckligt med utrymme runt laddstationen för daglig användning och åtkomst vid underhåll.

Vid väggmontering ska du säkerställa att väggmaterialet är lämpligt för montering av skåpet. Väggen måste klara laddstationens vikt.

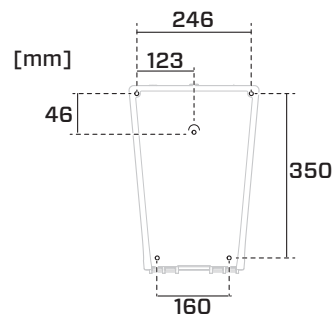

2. Borra fem hål i väggen som överensstämmer med positionerna som visas i bormallen.

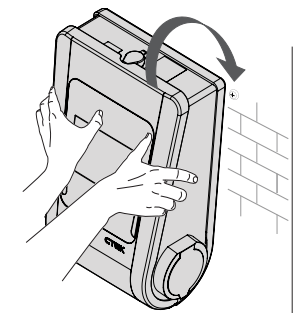

3. Fäst en av de medföljande monteringskruvarna i det mittersta hålet i väggen och använd den som krok för att hänga upp laddstationen på väggen.

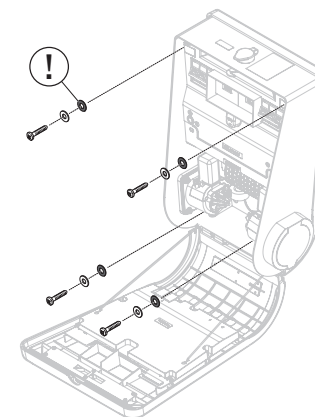

4. Fäst laddstationen i väggen med de återstående fyra monteringskruvarna, med gummipackningarna först och därefter brickan.

WARNING: Installera inte laddstationen utan gummipackningarna. Annars kan vatten tränga in i laddaren och orsaka skador.

5. Kontrollera att laddstationen sitter stadigt monterad på väggen.

6. Se till att alla öppna hål täcks med tätningsmedel eller gummipackningar för att skydda laddstationen mot vatten.



3 MONTERING – STOLPE

1. Förbered och installera monteringsstolparna enligt gällande specifikationer.

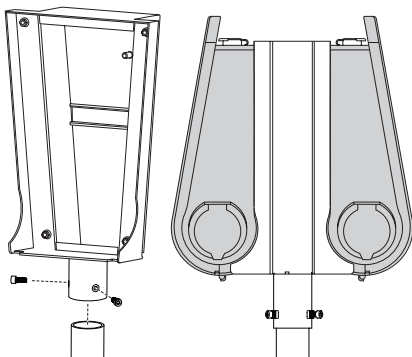

2. Fäst monteringsfästet med de två skruvarna som medföljer fästet.

OBS: En H4-skruvmejsel eller 4 mm insexnyckel krävs för att dra åt skruvarna.

Skruvarna ska dras åt med ett åtdragningsmoment på 5–7 Nm.

WARNING: Monteringsfästet måste jordas i enlighet med lokala installationsstandarder.

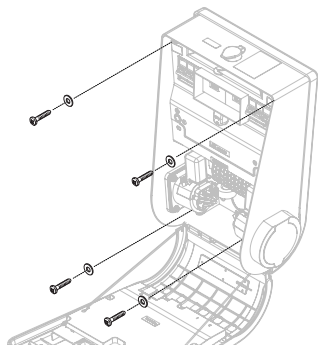

4. Fäst laddstationen i fästet med de fyra monteringskruvarna tillsammans med brickorna.

5. Kontrollera att laddstationen sitter stadigt monterad på stolpen.

6. Se till att alla öppna hål täcks med tätningsmedel eller gummipackningar för att skydda laddstationen mot vatten.

4 FÖRBEREDELSE FÖR KABLAGE

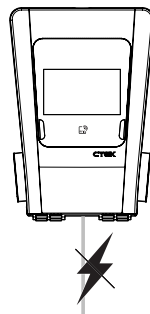

1. Innan arbetet påbörjas ska du säkerställa att elförsörjningen är fränkopplad och låst före allt kabelarbete för att förhindra oavsiktlig aktivering. Montera därefter informationsetiketterna för ladduttag ovanför eller under uttagen

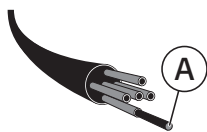

$A \leq 25 \text{ mm}^2$
(single cable)

$A \leq 16 \text{ mm}^2$
(daisy chain)

2. Säkerställ att strömkablagen är dimensionerat för att klara den önskade belastningen. Se lokala installationsföreskrifter för vägledning. Maximal tillåten ledararea (A) är 25 mm² för enkel kabel eller 16 mm² vid daisy chain-anslutning.

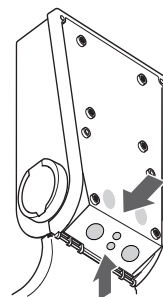

3. Ström- och nätverkskablar kan föras in i laddstationen via knockouthål i botten och på baksidan av laddstationen.

OBS: Laddaren möjliggör daisy chain-koppling av ström och nätverk. I detta fall kan upp till två strömkablar och upp till två nätverkskablar föras in i laddstationen.

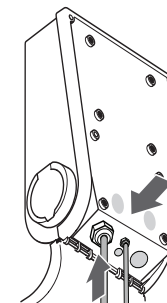

4. Installera de medföljande kabelgenomföringarna i hålen för att skydda enheten mot inträngning av damm och vatten.

OBS: Kabelgenomföringar krävs inte vid användning av CTEKs stolpmonteringsfästen.

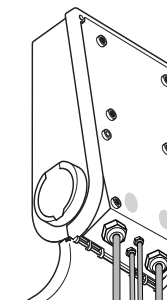

5. Om ström- och/eller nätverkskablar daisy chain-kopplas ska ytterligare medföljande kabelgenomföringar användas vid behov.

OBS: Kabelgenomföringar krävs inte vid användning av CTEKs stolpmonteringsfästen.



5 INFORMATION OM ELEKTRISK ANSLUTNING

En lång T20-skruvmejsel krävs för arbete med plintarna. Alla anslutningar ska dras åt med ett åtdragningsmoment på 2,5 Nm.

Endast kopparledare stöds.

Maximal ledararea (utan ändhylsor): 25 mm²

Maximal ledararea (med ändhylsor): 16 mm²

Plintens maximala strömklassning är 76 A.

Om en enkel kabel används (ingen daisy chain-koppling) kan maximalt 25 mm² kabel användas för att mata laddstationen.

Om två kablar används (daisy chain-koppling) kan maximalt 16 mm² kabel användas för att mata laddstationen.

Vid daisy chain-koppling av matningsanslutningen ska kedjan skyddas av ett överströmsskydd dimensionerat till 80 A eller lägre, och den totala belastningen i kedjan ska begränsas till 75 A. Denna begränsning kan uppnås antingen genom användning av NANOGRID™-konfiguration eller genom manuell begränsning av uteffekten för varje laddstation i kedjan.

6 TREFAS

1. Avisolera varje ledare så att cirka 18–20 mm koppar friläggs. Om fintrådig (mjuk) ledare används ska ändhylsor användas för anslutningen.

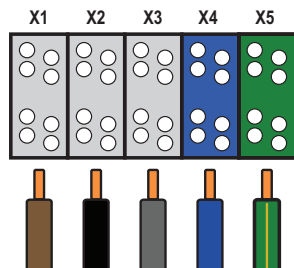

2. Anslut ledarna enligt diagrammet ovan

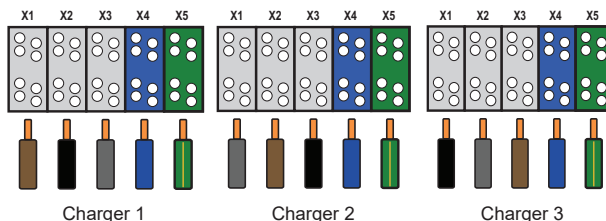

FÖRSIKTIGHET: Vid installation av flera laddstationer på samma plats (oavsett om de är daisy chain-kopplade eller matas individuellt) ska fasanslutningarna roteras mellan laddstationerna enligt diagrammet ovan, för att förhindra att någon enskild fas överbelastas.

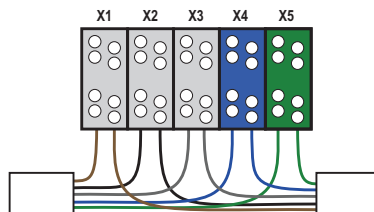

3. Vid daisy chain-koppling av ström mellan laddstationer kan varje plint ta emot upp till två 16 mm² ledare. Fasrotation måste tillämpas mellan laddstationerna.

4. Konfigurera fasorienteringen genom att ansluta till EVSE:n och följa avsnitt 8 Konfiguration av fasorientering i kapitlet Konfiguration av CHARGESTORM® CONNECTED 3i.

7 ENFAS

1. Avisolera varje ledare så att cirka 18–20 mm koppar friläggs. Om fintrådig (mjuk) ledare används ska ändhylsor användas för anslutningen.

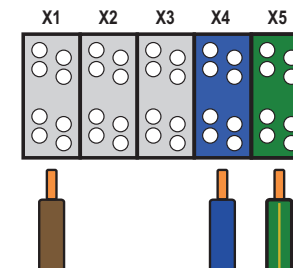

2. Anslut ledarna enligt diagrammet ovan

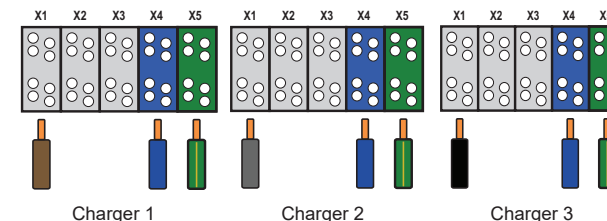

FÖRSIKTIGHET: Vid installation av flera laddstationer på samma plats (oavsett om de är daisy chain-kopplade eller matas individuellt) ska fasanslutningarna roteras mellan laddstationerna enligt diagrammet ovan, för att förhindra att någon enskild fas överbelastas.

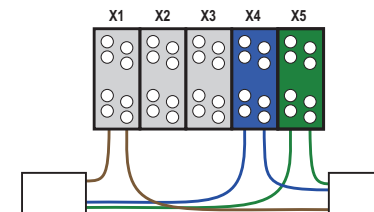

3. Vid daisy chain-koppling av ström mellan laddstationer kan varje plint ta emot upp till två 16 mm² ledare. Fasrotation måste tillämpas mellan laddstationerna.

4. Konfigurera fasorienteringen genom att ansluta till EVSE:n och följa avsnitt 8 Konfiguration av fasorientering i kapitlet Konfiguration av CHARGESTORM® CONNECTED 3i.



8 ETHERNET-ANSLUTNING

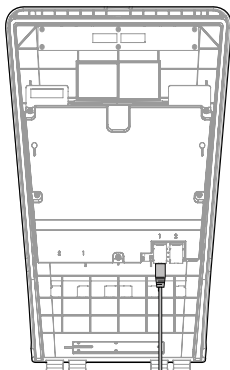

1. Vid användning av fast nätverksanslutning ska Ethernet-kabeln anslutas till någon av Ethernet-portarna på CCU:n i laddarens lock.

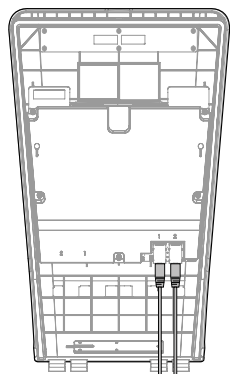

2. Vid daisy chain-koppling av nätverksanslutningen kan två Ethernet-kablar anslutas till CCU:n.

OBS: Vid installation av flera laddstationer på samma plats kan delning av internetanslutning aktiveras. Detta gör det möjligt för en laddstation med LTE-modem och ett installerat samt aktiverat SIM-kort att dela internetåtkomst med andra laddstationer som är anslutna via Ethernet.

OBS: Skärmade nätverkskablar rekommenderas.

9 STÄNGA LADDSTATIONEN

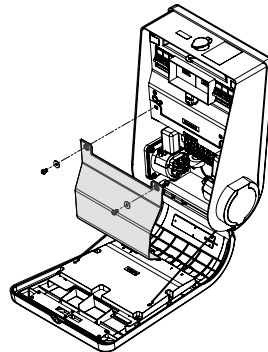

1. Montera skyddskåpan försiktigt igen.

OBS: En T20-skruvmejsel (Torx) krävs för att montera skyddskåpan.

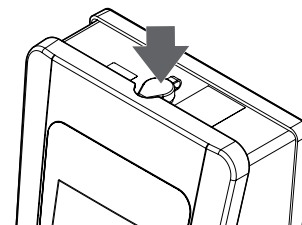
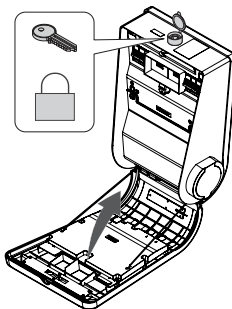

2. Stäng frontkåpan och lås den på plats med nyckeln. Säkerställ att låsskyddet sitter ordentligt på plats.

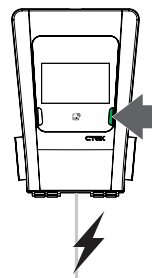

3. Slå på laddaren. Indikatorlampan lyser med fast grönt sken efter att 2 minuter har passerat.

OBS: Rengör inte laddstationen med dukar som kan repa ytan



1 INSTALLATIONSTESTNING

- Säkerställ att laddstationen är stadigt monterad på vägg eller stolpe.
- Kontrollera anslutningen av ström- och nätverkskabel. Dra åt kabelgenomföringen vid behov.
- Om installationen är en Nanogrid Home-konfiguration, kontrollera kommunikationen mellan den externa energimätaren och laddstationen.
- Ladda ett fordon. Kontrollera strömmen och säkerställ att laddningssymbolerna på displayen fungerar korrekt.
- Funktionskontroll av RFID.
- Testa internetanslutningen (4G/router/Ethernet).
- Säkerställ att låsets väderskydd är korrekt tätat.
- Kontrollera att displayen är tänd.
- När fordonet laddas ska RCD-LED:erna på skyddskåpan lysa grönt.
- Tryck på knappen på skyddskåpan för att testa jordfelsutlösningfunktionen. Laddningen ska avbrytas. För att återställa, koppla ur och anslut laddkabeln igen.

2 TEST AV JORDFELSSKYDD

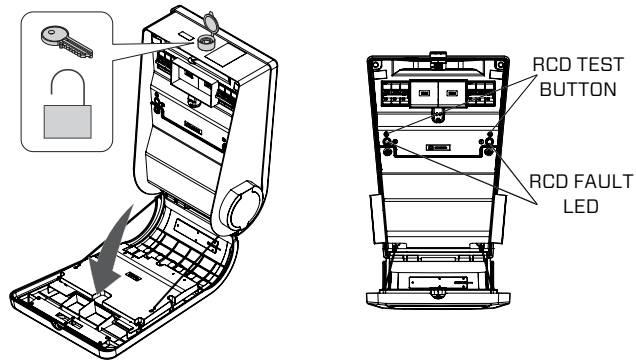

OBS: Det inbyggda jordfelsbrytarskyddet (RCD) bör testas minst två gånger per år.

FÖRBEREDELSE

Laddaren måste vara i aktivt laddningsläge (Mode C) under testet. Anslut ett fordon eller en testutrustning som simulerar en bil och säkerställ att laddningen har startat. Kontrollera att RCD FAULT-LED lyser grönt, vilket indikerar normal drift.

TESTFÖRFARANDE

1. Tryck på RCD TESTKNAPPEN för att starta testet.
2. Kontrollera att RCD FAULT-LED blir röd, att laddaren indikerar fel (Mode F) och att laddningen stoppas omedelbart.
3. Upprepa testet för alla uttag.

ÅTERSTÄLLNING AV RCD-FEL

1. Koppla bort och återanslut laddningskabeln.
2. Starta en ny laddsession för att återställa RCD-felet.
3. När RCD FAULT-LED lyser grönt igen har systemet återgått till normal drift.

3 UNDERHÅLLSANVISNINGAR

För att säkerställa säker drift, efterlevnad av nationella bestämmelser och giltighet för garantin måste EV-laddare inspekteras och underhållas med intervall baserat på användning, miljö och risk. Om inget intervall anges rekommenderas årligt underhåll av en kvalificerad fackman.

Minimalt underhåll omfattar:

- Kontrollera laddningsuttag och kablar för säkerhet och skador
- Kontrollera gummipackningar och tätningar; rengör eller byt ut slitna/skadade delar
- Installera tillverkarens rekommenderade programvaru- eller firmwareuppdateringar
- Inspektera och dra åt kabelgenomföringar och fästelement för dragavlastning och skydd.
- Byt endast ut komponenter mot CTEK-godkända eller originaldelar.

Underhåll av EV-laddare ska följa lokala lagar, säkerhetsföreskrifter, standarder och tillverkarens anvisningar. Underlåtenhet att utföra erforderligt underhåll kan leda till osäker drift, bristande efterlevnad av lagar och regler samt ogiltig garanti.



1 ANSLUTNING VIA USB

Nödvändig utrustning:

- PC/laptop (Windows/Linux/macOS)
- USB-C-kabel

OBS: Windows-PC/laptop kräver installation av drivrutiner om enheten inte tidigare har använts för konfiguration. Drivrutiner med detaljerade instruktioner kan laddas ner från www.ctek.com

Denna anslutningsmetod kan användas för att konfigurera laddstationer både före och efter installation, eftersom CCU:n kan strömförsörjas via en USB-C-kabel.

OBS: Om CCU:n endast strömförsörjs via USB-C-kabeln kan alla laddarens parametrar konfigureras, men vissa interna enheter är inte i drift för testning, till exempel Wi-Fi, internt modem och display.

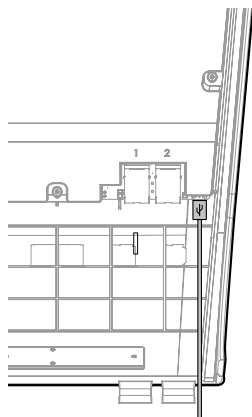

1. Anslut USB-C-kabeln till CCU:n och till en påslagen PC/laptop.
2. Om laddaren var avstängd, vänta upp till 2 minuter tills CCU:n har startat.
3. Öppna valfri webbläsare och navigera till <http://192.168.7.2>, och logga in med den unika inloggning och det lösenord som medföljde laddaren.

OBS: CTEK rekommenderar webbläsaren Google Chrome för detta moment.

2 ANSLUTNING VIA WI-FI

Nödvändig utrustning:

- Valfri enhet med Wi-Fi-stöd

Denna anslutningsmetod kan endast användas för att konfigurera laddstationer efter att installationen har genomförts och laddaren kan slås på.

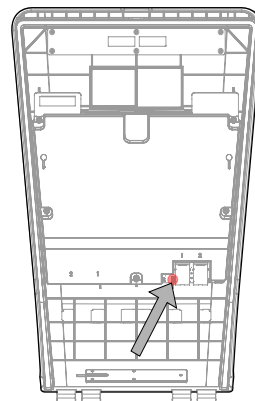

1. Tryck och håll ned Service-knappen i 0,5–3 sekunder. När knappen släpps börjar LED-indikatorn bredvid knappen att blinka grönt, vilket indikerar att en hotspot har skapats.

FÖRSIKTIGHET: Om Service-knappen hålls ned för länge utförs en fabriks-återställning. I detta fall lyser LED-indikatorn rött.

2. Anslut den valda Wi-Fi-kompatibla enheten till det skapade trådlösa nätverket (CTEK CC3 Serial ID).

3. Öppna valfri webbläsare och navigera till <http://192.168.7.2>, och logga in med den unika inloggning och det lösenord som medföljde laddaren.

OBS: CTEK rekommenderar webbläsaren Google Chrome för detta moment.

FÖRSIKTIGHET: Anslutningsprocessen måste upprepas varje gång nya inställningar sparas och CCU:n startas om.



WARNING! Säkerställ att steg 3–9 är korrekt konfigurerade för att förhindra eventuella programvarufel under installationen.

3 KONFIGURATION AV STRÖMBEGRÄNSNING

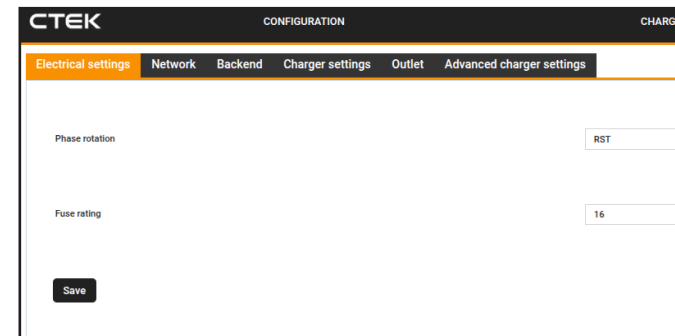

1. Navigera till menyn Elektriska inställningar.
2. **OBS:** Om CTEKs laststyrning ska användas, se NANOGRID-manualen.
3. Ange värdet för överliggande säkring. Laddstationens totala uteffekt kommer inte att överstiga det inställda värdet.
4. Spara inställningarna längst ned på sidan.



4 KONFIGURATION AV ETHERNET-ANSLUTNING

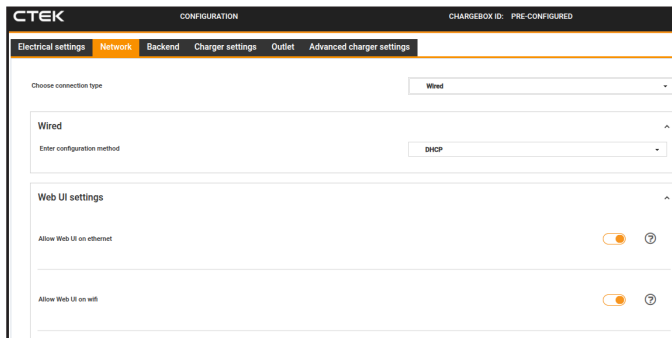

1. Navigera till menyn Konfiguration.
2. Gå till fliken Nätverk.
3. Välj anslutningstypen "Kabelbunden" i rullgardinsmenyn.
4. Den kabelbundna rullgardinsmenyn är expanderad som standard. Beroende på vald konfigurationsmetod visas ytterligare parametrar.
5. Scrolla längst ned på sidan för att spara inställningarna.

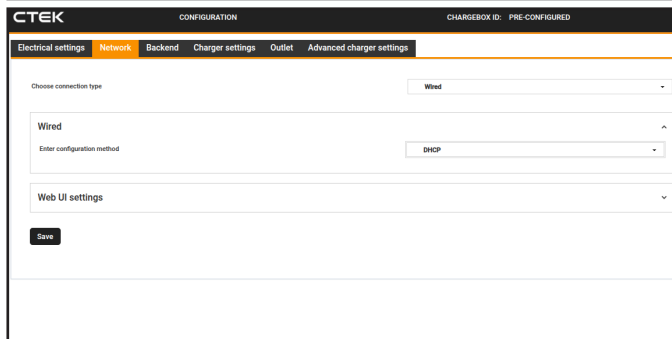
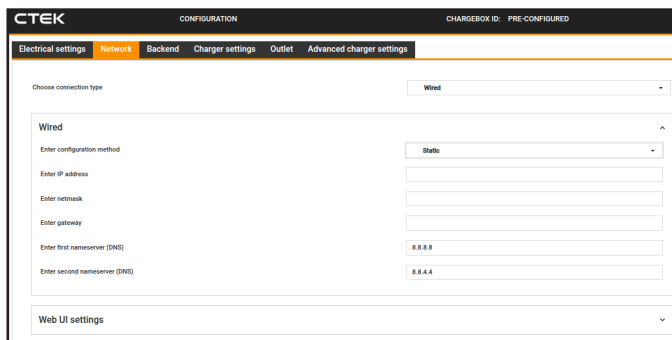

5 KONFIGURATION AV MODEMANSLUTNING

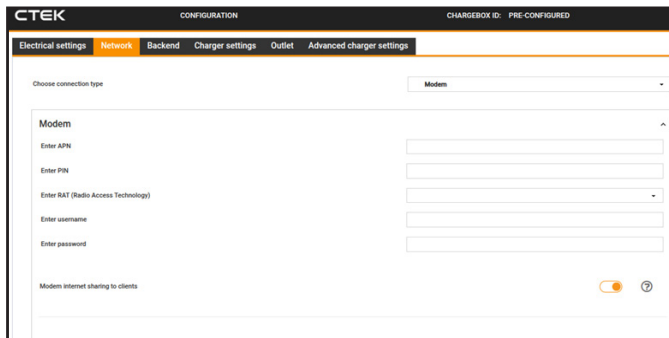

1. Navigera till menyn Konfiguration.
2. Gå till fliken Nätverk.
3. Välj Modem i rullgardinsmenyn för anslutningstyp.
4. Rullgardinsmenyn för modem är expanderad som standard. Beroende på vald konfigurationsmetod visas ytterligare parametrar.
5. Scrolla längst ned på sidan för att spara inställningarna.

OBS: Se separat instruktion för installation av modem.

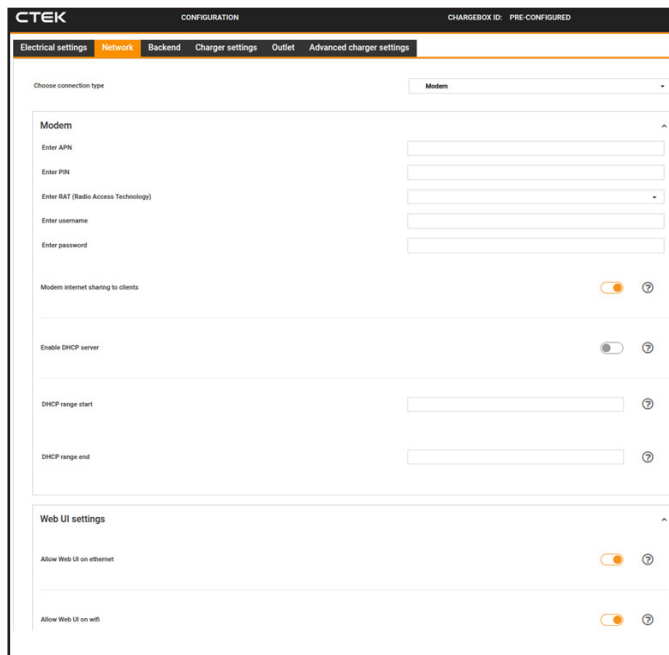

6 KONFIGURATION AV WI-FI-ANSLUTNING

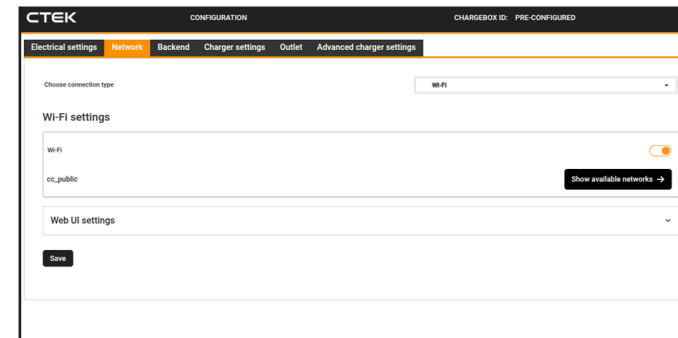

1. Navigera till menyn Nätverksinställningar.
2. Välj Wi-Fi i rullgardinsmenyn för anslutningstyp.
3. Aktivera Wi-Fi-reglaget och anslut till önskat Wi-Fi-nätverk.
4. Om ytterligare platsspecifika inställningar krävs, öppna rullgardinsmenyn Konfigurera Wi-Fi manuellt och ange parametrarna.
5. Scrolla längst ned på sidan för att spara inställningarna.



7 KONFIGURATION AV ENDPOINT OCH CHARGEBOX-ID

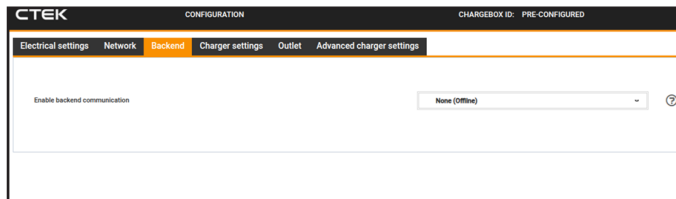

1. Navigera till menyn Backend.
2. Aktivera reglaget för backendkommunikation.
3. Ange den nödvändiga Chargebox-auktoriseringsnyckeln (som standard är den inställd på laddarens serienummer).
4. Öppna rullgardinsmenyn Backendinställningar och ange de inställningar som tillhandahålls av leverantören av backendprogramvaran.
5. Scrolla längst ned på sidan för att spara inställningarna.

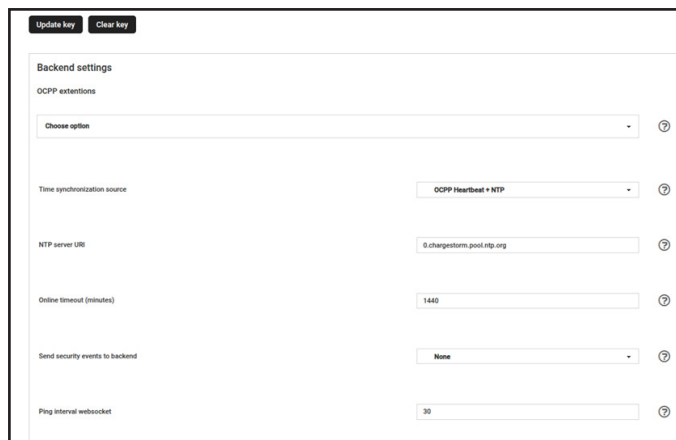
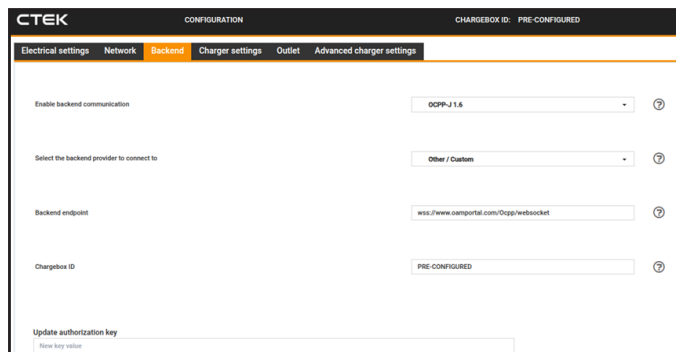

8 KONFIGURATION AV FASROTATION

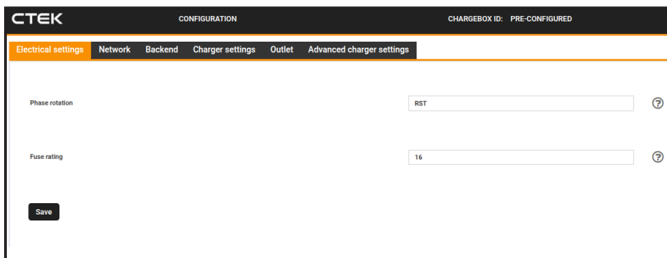

1. Navigera till Elektriska inställningar.
2. **OBS:** Om CTEKs laststyrning ska användas, se NANOGRID-manualen.
3. Ange fasorienteringen enligt behov.

Faserna benämns RST, där:

REFERENS	FAS
R (Reference)	L1
S (Secondary)	L2
T (Tertiary)	L3

För trefasanslutningar är förväntade värden: RST, STR, TRS.

För enfasanslutningar är förväntade värden: Rxx, Sxx eller Txx.

4. Längst ned på sidan, spara inställningarna.

9 KONTROLL AV SABOTAGESKYDDSSTATUS

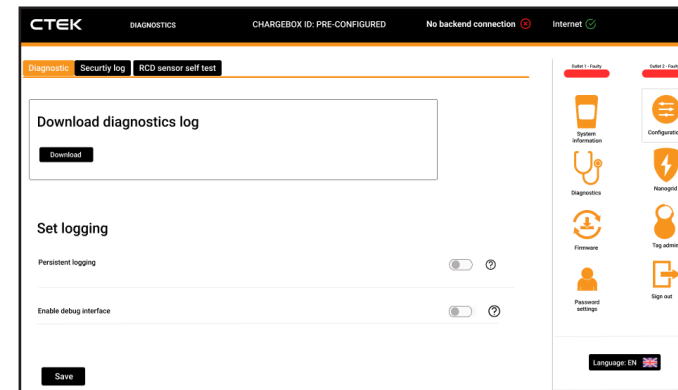

1. Navigera till menyn Diagnostik.
2. Kontrollera Säkerhetsstatus. Om status är inställd på OK har inga händelser där stationen öppnats registrerats. Om status är inställd på Varning har sabotageskyddet utlöst.
3. Ladda ner säkerhetsloggen vid behov.
4. Tryck på Rensa status för att återställa värdet till standardläget.

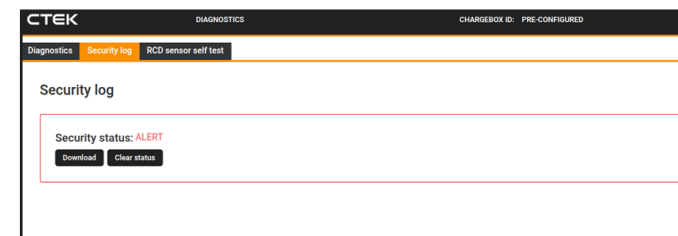



10 ÄNDRING AV LÖSEWORD

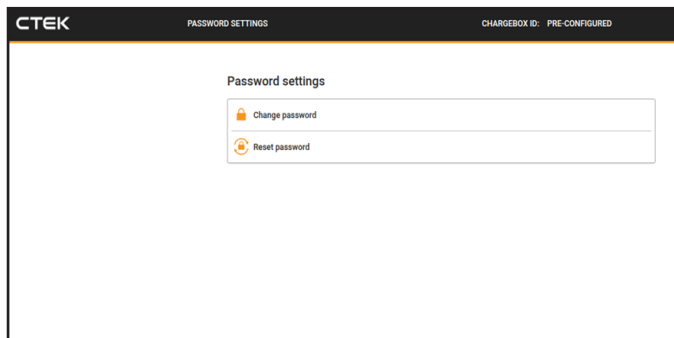

1. Navigera till menyn Lösenordsinställningar.
2. Klicka på Ändra lösenord.
3. Ange det aktuella lösenordet och det nya lösenordet två gånger.
4. Klicka på Bekräfta

OBS: Om lösenordet ändras ska det förvaras på ett säkert sätt. I Kom igång-manualen finns ett avsnitt där det nya lösenordet kan dokumenteras.

CTEK rekommenderar starkt att inga etiketter med lösenord fästs inuti teknikskåpet.

11 ÅTERSTÄLLNING AV LÖSEWORD

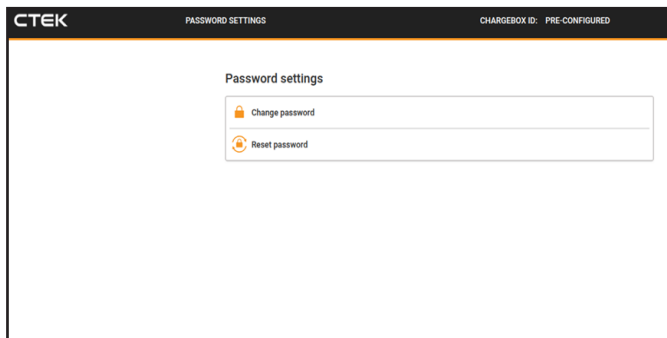

1. Navigera till menyn Lösenordsinställningar.
2. Klicka på Återställ lösenord.
3. Välj Ja i popup-dialogrutan.

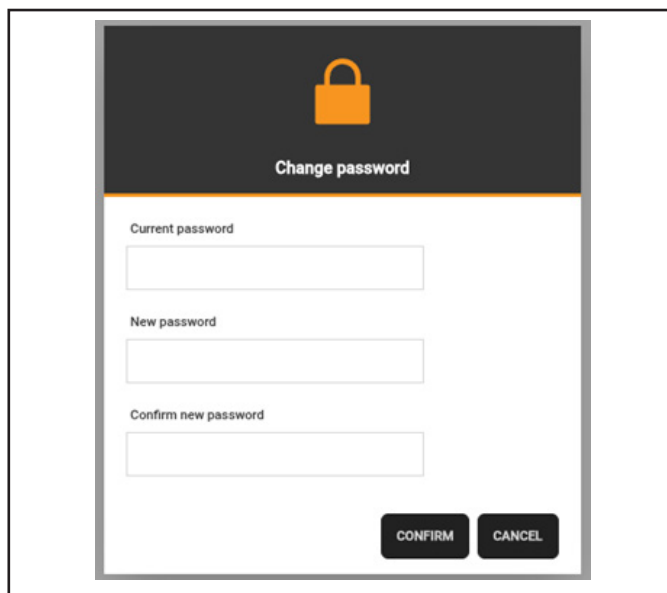

12 FABRIKÅTERSTÄLLNING

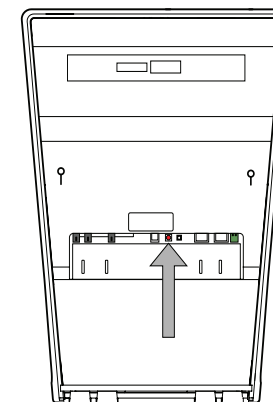

1. Säkerställ att laddaren inte är ansluten till några enheter via USB-C-kabel.
2. Tryck och håll ned Service-knappen i 10 sekunder. När knappen släpps börjar den röda LED-indikatorn att blinka, vilket indikerar att inställningarna återställs till fabriksinställningarna.



TEKNISK SPECIFIKATION

ELEKTRISK ANSLUTNING

Märkspänning	TN/TT: 230 V ~/400 V 3N~ AC 50Hz Max 64 A (beror på modell)
Utgång	AC
Ansluten till AC-nätverk	Ja
Permanent ansluten till elnätet	Ja
Laddström	Max 32A per uttag.
Nätanslutning	TN/TT: L1,L2,L3,N,PE
Överströmsskydd	32A C-karakteristik. Brytförmåga 6kA
Nominell frekvens, f_n	50 Hz
Nominell spridningsfaktor, RDF	1
Nominell isolationsspänning, U_i	250/400 V
Nominell hållspänning vid stöt, U_{imp}	4 kV
Märkbelegad kortslutningsström, I_{cc}	1 kA
Märkbelegad restkortslutningsström, I_{ac}	1 kA
Maximal förväntad kortslutningsström, I_{cp}	1 kA
Överspänningskategori	III

MEKANIK

Vikt	Upp till 10 kg (beroende på modell)
Mått H x W x D	416 x 281 x 161mm
Material	Front- och bakstycke i ABS-plast. Färgad zinkoxidmetallbox för elektronik.
Kapslingsklass	IP54
Omgivningstemperatur under drift	-30°C till +50°C
Höjd	< 2000 m
Relativ luftfuktighet	Upp till 100 % vid +25°C
Förvaringstemperatur	-30°C till +50°C
Slagtålighet	IK08

GRÄNSSNITT

EV-kontakt	Ett eller två Typ 2-uttag
Display	Touchskärm och LED-indikatorer
Kapslingslås	Mekaniskt lås med nyckel
Energimätare	MID-godkänd
RFID-tagstandard	Mifare 1k, Mifare 1k+, Mifare Classic. 13,56 MHz.
Anslutningar	4G: Frekvensband: LTE Cat-1 B1, B3, B7, B8 and B20, effektklass 23dBm 3G: Frekvensband: WCDMA B1 and B8, effektklass 24dBm 2G: Frekvensband: GPRS/EDGE GSM900, effektklass 27dBm and GSM1800, effektklass 30dBm Wi-Fi 2,4 GHz Dubba Ethernet-portar (stöd för daisy chain)
RF-exponering	Användare rekommenderas att hålla sig minst 20 cm från enheten under drift.
Fabriksaktiverat gränssnitt och tjänster	Ethernet - web-UI, NTP

KOMPATIBILITET

Överensstämmelse	CE, EN IEC 61851-1:2019
Godkännande	Ladda ner försäkran om överensstämmelse från www.ctek.com
Laddningsmetod	Mode 3
Skydd mot elektriska stötar	Klass I-utrustning
Kommunikationsprotokoll	OCPP
Föreningegrad	3

SÄKERHET

Jordfelskydd	Inbyggd modulär RCD Type B (EN 60947-2), $I_{\Delta n}$ 30 mA
--------------	--

SÄKERHET

Märkt tillslags- och brytförmåga, I_m 200 A kontakter

* Överströms- och kortslutningsskyddet implementeras med separata säkringar (miniatyrkretsbytare), i enlighet med EN 60947-2.

ÖVERSTRÖMS- OCH KORTSLUTNINGSSKYDD

Karakteristik	C
Nominell kortslutningskapacitet, I_{cn}	6 kA
Nominell brytförmåga vid kortslutning, I_{cs}	7.5 kA
Genomsläppt energi I^2t	36000 A ² s

CONFORMITY

Härmed försäkras CTEK Sweden AB att radioutrustningstypen, CHARGESTORM CONNECTED 3i modell 3011, överensstämmer med direktiv 2014/53/EU (Radioutrustningsdirektivet - RED).

Den fullständiga texten av EU-försäkran om överensstämmelse finns tillgänglig på följande internetadress: <https://www.ctek.com/uk/quality/doc>

GARANTI

Denna produkt omfattas av en 3-årig begränsad garanti som gäller från inköpsdatumet. Garantin gäller endast om produkten används, installeras och underhålls i strikt överensstämmelse med CTEK:s underhållsriktlinjer och bruksanvisning.

KOMPLEMENTSPECIFIK DATA

ART. NR	MÄRKSPÄNNING, U_n	MÄRKSTRÖM, I_{nA}	VÄNSTER UTTAG	HÖGER UTTAG
40-638	230/400 V	32 A	-	Uttag, 3 ph, 230/400 V, 32 A*
40-637	230/400 V	64 A	Uttag, 3 ph, 230/400 V, 32 A*	Uttag, 3 ph, 230/400 V, 32 A*

*Förväntad minsta laddström vid 20°C omgivningstemperatur är 19 A per uttag när båda uttagen används. Vid en omgivningstemperatur på 50°C är laddströmmen per uttag begränsad till 11 A.



GARANTI OCH SUPPORT

BEGRÄNSAD GARANTI

CTEK tillhandahåller produktens ursprungliga köpare en begränsad garanti. Garantitiden är kopplad till produkten. Garantin kan ej överlåtas. Garantin gäller tillverknings- och materialfel. Garantin slutar gälla om produkten hanteras världslost eller repareras av någon annan än CTEK eller dess auktoriserade representanter. CTEK lämnar inga andra garantier än denna begränsade garanti och ansvarar inte för andra kostnader än de ovan nämnda, det vill säga inga kostnader för följskador. CTEK lämnar dessutom inga andra garantier än denna

FÖRHÅLLANDEN SOM FÖRVERKAR DEN BEGRÄNSADE GARANTIN

Om produktens försegling har brutits, avsiktligt skadats eller på något sätt ändrats eller modifierats, inklusive kablar, elektronik, mekanik eller andra delar av produkten; produkten har reparerats av någon annan än CTEK eller dess auktoriserade representanter; produkter som används tillsammans med annan utrustning och/eller annat/andra tillbehör än de som skriftligen godkänts eller tillhandahållits av CTEK; felaktig användning eller underlåtelse att följa instruktioner avseende installation, driftsättning, drift eller underhåll (det vill säga ej i enlighet med installations- och bruksanvisningen); otillåtna modifieringar, ändringar eller försök till reparation; vandalisering; förstörelse genom yttre påverkan och/eller personer/djur; underlåtelse att följa tillämpliga säkerhetsnormer och regler; fel orsakade av eld, vatten, snö, fukt eller andra vätskor förutom de som specificerats för normal användning; produkter där serienumret har gjorts oläsligt, förändrats eller agits bort; varje slags användande av produkten som inte överensstämmer med antingen produktens konstruktion eller det sätt CTEK avsåg produkten att användas; varje installation och/eller modifiering som förhindrar normal service av produkten; normalt slitage och kosmetiska skador såsom, men inte begränsat till, korrosion, repor, märken, rost, fläckar; icke-fungerande delar såsom, men inte begränsat till, plast och ytfinish; skada, fel, avbrott, brist orsakad av världslos hantering, manipulation, illegal användning, försumlighet, för långvarig användning eller drift; eller fel som på något annat sätt orsakats av kunden/ återförsäljaren/användaren.

YTTERLIGARE INFORMATION

CTEK tillhandahåller inte några andra garantier än de som beskrivs i detta dokument och CTEK ska under inga omständigheter hållas ansvarigt för indirekta skador eller följskador. Den defekta produktenska returneras med kvitto till återförsäljaren/inköpsplatsen tillsammans med en felbeskrivning. Varor som returneras till CTEK står under CTEK:s ansvar och är giltiga endast tillsammans med ett godkänt returnummer utfärdat av CTEK till köparen. Produkter som skickas direkt till CTEK utan returformulär returneras till avsändaren på avsändarens bekostnad. Garantitiden för en produkt beskrivs i manualen som medföljer produkten vid everans. Garantin gäller endast om garantitiden inte har utgått. Om CTEK inte godkänner reklamationen av en defekt produkt, returneras produkten endast om avsändaren uttryckligen önskar detta. Kunden/ återförsäljaren/inköpsstället betalar frakten. Defekt produkt repareras eller ersätts med likvärdig produkt och returneras på CTEK:s bekostnad. Om garantitiden har utgått returneras produkten utan vidare undersökning på kundens/återförsäljarens/inköpsplatsens bekostnad. CTEK skrotar defekta produkter som inte anses möjliga att reparera. CTEK förbehåller sig rätten att utan förvarning variera, modifiera och ändra reglerna och villkoren här på grund av ändring(ar) i tillgänglighet avseende service, produkter och/eller reservdelar i syfte att åtfölja gällande policyer, regler, regleringar och lagar

NATIONELLA ANVÄNDNINGSBEGRÄNSNINGAR

Vissa länder, delstater eller provinser har andra elrelaterade koder och standarder än de som anges i denna användarmanual. Installation och användning av produkten ska följa lokala förordningar. Produkten är avsedd att användas av allmänheten. Produkten är avsedd för platser med både begränsad och icke-begränsad åtkomst.

TILLVERKNINGSDATUM

Tillverkningsdatumet kan hämtas från laddarens unika identitet som finns på streckkoderna och är programmerad i själva laddarna. Se exempel nedan -



De första fem siffrorna representerar artikelnumret.

Bokstaven representerar tillverkningsåret följt av veckonumret (01–52).

Därefter följer tillverkningsstället, representerat av två tecken (t.ex. W4).

Slutligen kommer det unika sexsiffriga serienumret för varje artikel under en tillverkningsvecka.

För exakt tillverkningsdatum, vänligen kontakta CTEK:s support.

YEAR CODE	YEAR
G	2024
K	2025
N	2026
Q	2027
D	2028
X	2029

UPPHOVSRÄTT

Den här användarhandboken levereras i "befintligt kick" och dess innehåll kan komma att ändras utan förvarning. CTEK AB garanterar inte att alla uppgifter i manualen är korrekta. CTEK AB ansvarar inte för fel eller incidenter eller skador som orsakats av att anvisningarna i denna manual inte följts. © Copyright CTEK AB 2024. Med ensamrätt. Kopiering, anpassning eller översättning av den här manualen är strikt förbjudet utan skriftligt godkännande från CTEK AB, med undantag för vad som tillåts enligt gällande upphovsrättslagar.

REVISIONER

Beskrivningar, information och specifikationer i denna manual var giltiga vid tryckning. För att säkerställa att underhållsinstruktionerna är fullständiga och aktuella, läs alltid manualen som publiceras på vår webbplats

SUPPORT

CTEK erbjuder professionell kundsupport. Kontakta oss via följande:



ctek.com/support

RAPPORTERING AV CYBERSÄKERHETSPROBLEM

Product Security Incident Response Team (PSIRT) på CTEK är den centrala kontaktpunkten för kunder, partners och forskare vid identifiering av en potentiell cybersäkerhetsårbarhet i någon CTEK-produkt eller stödsystem. För att rapportera eventuella cybersäkerhetsproblem/årbarheter, följ länken nedan:



ctek.com/support/psirt

CTEK

CTEK SWEDEN AB
Strandvägen 15,
791 42 Falun, SWEDEN
WWW.CTEK.COM



50032061A