

**CTEK D250TS****10A**

CARICA DURANTE LA MARCIA

D250TS

CARICABATTERIE A 24 V, SEPARATORE DI BATTERIE, CONVERTITORE A 12 V ED EQUALIZZATORE

CTEK D250TS è un caricabatterie completamente automatico in grado di ricaricare una batteria secondaria anche quando l'alternatore non sta caricando la batteria primaria, nonché un separatore di batterie, convertitore a 12 V e un equalizzatore per gruppi batterie a 24 V combinati. Ideale per veicoli pesanti, RV, imbarcazioni e altri veicoli. Il dispositivo rappresenta la soluzione ideale su veicoli pesanti con sistema a due batterie, ed assicura sempre la presenza di corrente nella batteria di avviamento per consentire l'avviamento del veicolo.

D250TS è un caricabatterie a 4 fasi completamente automatico che eroga una corrente di 10 A per batterie a 24 V da 28-200 Ah. Il caricabatterie è classificato IP65 (a prova di schizzi e polvere e omologato per l'uso in esterni) e non danneggia l'elettronica del veicolo ed è indicato per tutti i tipi di batterie al piombo-acido (Umdo, MF, Gel, AGM). Viene fornito con una garanzia di 2 anni.

AUTO

Completamente automatico per una ricarica perfetta

24V

Per tutte le batterie al piombo-acido a 24 V



DATI TECNICI

TENSIONE DI CARICA	28,8 V
CORRENTE DI CARICA	10A max
TENSIONE MIN DI ALIMENTAZIONE	14 V
TIPO DI CARICABATTERIE	4 fasi, caricabatterie DC/DC completamente automatico
TIPO DI BATTERIA	Batterie al piombo-acido a 24V
AMPERAGGIO	28-200 Ah
ISOLAMENTO	IP65 (a prova di schizzi e polvere)

**THE SMARTEST BATTERY CHARGERS IN THE WORLD**

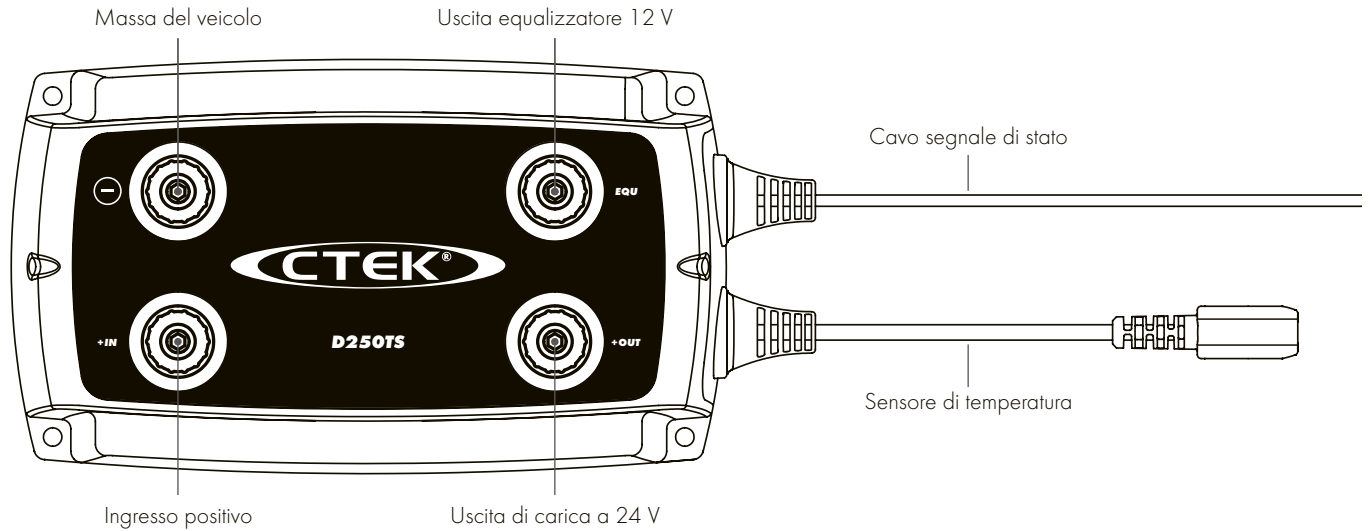
**CARATTERISTICHE**

- Ricarica multifase da fonti a 24 V, ad es. alternatori.
- Separatore di batterie che elimina diodi e relè VSR.
- Convertitore a 12 V incorporato.

VANTAGGI

- Massima durata delle batterie grazie all'ottimizzazione del tempo di ricarica ed equalizzazione automatica delle batterie.
- Massima capacità delle batterie grazie alla prevenzione della formazione di cristalli di solfati di piombo sulle piastre e della stratificazione dell'acido.
- Possibilità di ricarica automatica da qualsiasi fonte collegata a D250TS.
- Tempi e costi di ricarica ridotti riducendo il funzionamento del motore al minimo.
- Minimo impatto ambientale grazie alla maggiore durata delle batterie e al funzionamento ridotto del motore al minimo.
- Installazione veloce ed economica.

IDEALE PER

- Imbarcazioni
- Veicoli pesanti
- RV
- Carrozze elettriche

RICARICA PIÙ VELOCE

D250TS è un caricabatterie a 4 fasi che regola automaticamente la tensione e la corrente di carica in base al livello di carica e alla temperatura della batteria, riducendo il tempo di ricarica.

Un sensore sul CTEK rileva la temperatura della batteria e regola la carica aumentando la tensione in climi freddi per assicurare la ricarica completa della batteria o riducendo la tensione in climi caldi per evitare il rischio di sovraccarico.

D250TS assicura una tensione di carica ottimale di qualsiasi veicolo, riducendo il tempo di ricarica e garantendo la ricarica completa della batteria.

QUALITÀ GARANTITA CON CTEK

Il servizio di assistenza CTEK è pronto a rispondere a qualsiasi domanda in merito a ricarica e caricabatterie CTEK. Tutti i prodotti e le soluzioni sviluppati e distribuiti da CTEK sono caratterizzati da sicurezza, semplicità e versatilità. CTEK distribuisce i propri caricabatterie in più di 60 Paesi nel mondo. CTEK è anche un fornitore affidabile di molte delle case automobilistiche e motociclistiche più prestigiose al mondo.

Assistenza clienti: info@ctek.it

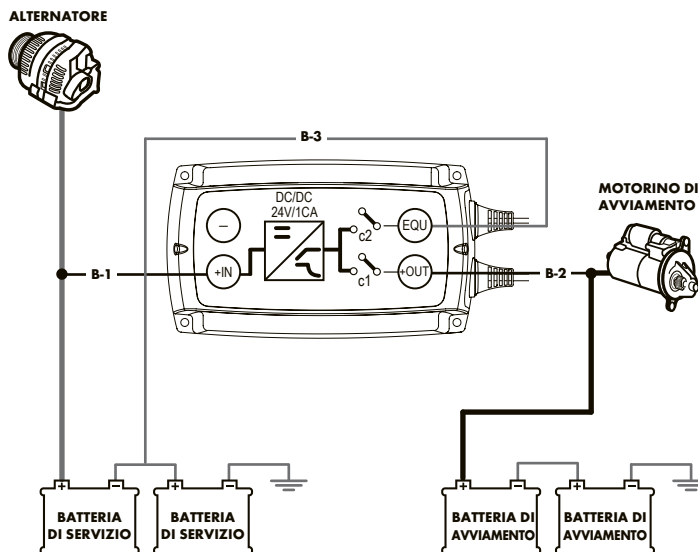
**FUNZIONALITÀ**

D250TS prevede 3 modalità di funzionamento:

1. Ricarica in 4 fasi di una batteria di avviamento.
2. Quando la batteria di avviamento è completamente carica: equalizzazione di una batteria di servizio sul lato di ingresso. Questa funzione consente il collegamento delle utenze a 12 V alla 1ª batteria del gruppo batterie di servizio.
3. Monitoraggio. D250TS verifica l'esigenza di ricarica della batteria di avviamento (prioritaria) o equalizzazione della batteria di servizio.