

CONGRATULAZIONI

Congratulations per l'acquisto del nuovo caricabatterie con modalità switch 24 V DC/DC, convertitore a 12 V ed equalizzatore per batterie professionale CTEK. Questo caricabatterie fa parte di una serie di caricabatterie professionali di CTEK SWEDEN AB ed è dotato della tecnologia di ricarica delle batterie più avanzata con analisi in 4 fasi e compensazione della temperatura.

Leggere il presente Manuale dell'utente e seguire le istruzioni prima di utilizzare il nuovo caricabatterie.

SICUREZZA

- Il caricabatterie è progettato per batterie al piombo-acido a 24 V a bordo di veicoli. Non utilizzare il caricabatterie per altri scopi.
- Indossare sempre occhiali protettivi in sede di collegamento o scollegamento di una batteria.
- L'acido delle batterie è corrosivo. In caso di contatto dell'acido con occhi o pelle, risciacquare immediatamente con acqua. Consultare un medico.
- Prestare attenzione affinché i cavi non si attorciglino o entrino in contatto con superfici calde o bordi appuntiti.
- Durante la ricarica, una batteria può generare gas esplosivi; evitare la formazione di scintille in prossimità della batteria.
- Assicurare sempre una ventilazione adeguata durante la ricarica.
- Evitare di coprire il caricabatterie.

D250TS

D250TS prevede un ingresso a 24 V e 2 uscite alternative: una per la ricarica di una batteria a 24 V, l'altra fornisce il 50 % della tensione in ingresso al punto centrale di un impianto a 24 V. Questo consente il collegamento delle utenze a 12 V al gruppo batterie nonché di equalizzare il gruppo batterie per prolungarne la durata.

D250TS

CARATTERISTICHE:

- Ricarica e mantenimento multi-fase a 10 A con compensazione della temperatura.
- Separazione delle batterie di avviamento e servizio.
- Equalizzazione delle batterie di servizio
- Possibilità di collegamento diretto di utenze a 12 V alla batteria di servizio a 24 V.
- Se è collegato correttamente, il caricabatterie eroga 24 V sul cavo del segnale di stato. Per verificare il corretto collegamento del caricabatterie, è possibile collegare una lampada da 24 V (max 2 W) al cavo del segnale di stato.
- Il caricabatterie provvede al mantenimento della batteria di avviamento finché la tensione è inferiore a 14 V. Per evitare di scaricare la batteria di servizio, collegare sempre un caricabatterie alla batteria di servizio in caso di inutilizzo prolungato del veicolo.

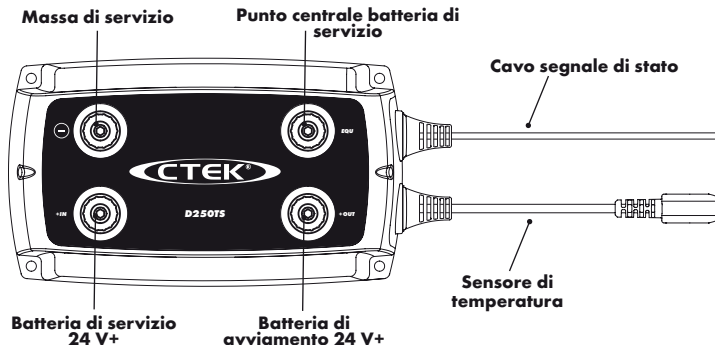

INSTALLAZIONE DELL'UNITÀ

1. Fissare il supporto del sensore di temperatura sulla superficie piana di una batteria di avviamento, il più vicino possibile a un morsetto positivo.
2. Utilizzare la mascherina per foratura in dotazione. Il cablaggio risulta più semplice se le unità vengono installate secondo la mascherina per foratura, ma sono possibili altre configurazioni.
3. Installare la(e) unità su una superficie piana, in posizione protetta da schizzi di oli e carburanti o sporizia.
4. Montare l'unità con le apposite viti e fissarla con una vite in ognuno dei quattro fori agli angoli dell'unità. Vedere figura 1. Montare l'unità con viti M4 o ST4.2. La coppia di serraggio richiesta dipende dalla superficie di montaggio.

Figura 1

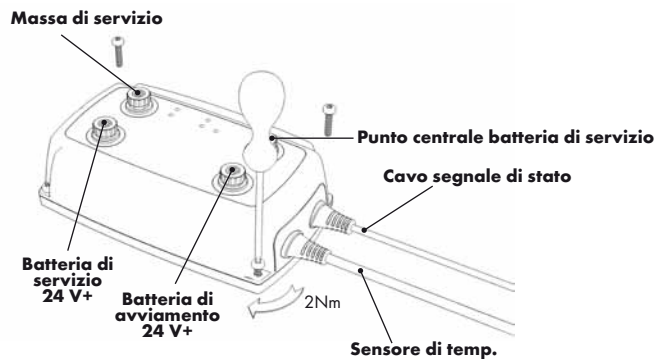

MASCHERINA PER FORATURA

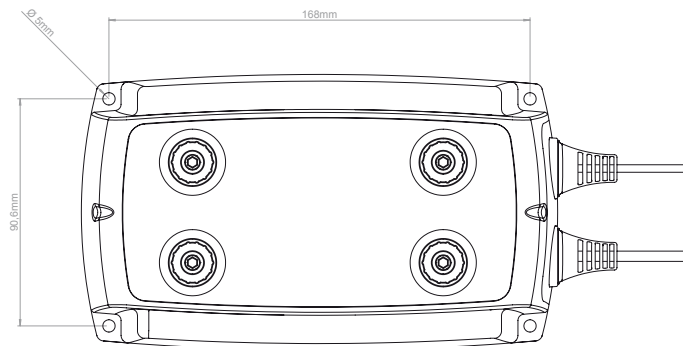

FUNZIONALITÀ

D250TS prevede 3 modalità di funzionamento:

1. Ricarica in 4 fasi di una batteria di avviamento.
2. Quando la batteria di avviamento è completamente carica; equalizzazione di una batteria di servizio sul lato di ingresso. Questa funzione consente il collegamento delle utenze a 12 V alla 1a batteria del gruppo batterie di servizio.
3. Monitoraggio. D250TS verifica l'esigenza di ricarica della batteria di avviamento (prioritaria) o equalizzazione della batteria di servizio.

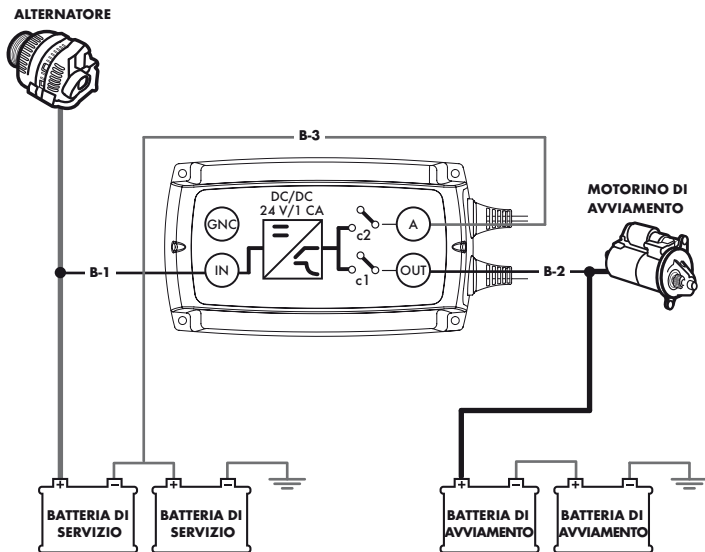

PROGRAMMA DI RICARICA, D250TS

D250TS ricarica la batteria di avviamento in 4 fasi. Nell'ultima fase, la carica di mantenimento pulsata, D250TS sottopone a monitoraggio la batteria di avviamento fornendo un nuovo impulso di carica quando necessario. D250TS utilizza questo tempo di monitoraggio per equalizzare la batteria di servizio inviando una tensione esattamente pari al 50 % della tensione in ingresso. In tal modo, prolunga significativamente la durata della batteria di servizio e consente di collegare eventuali utenze a 12 V alla prima batteria del gruppo batterie di servizio. L'equalizzazione termina quando la batteria di avviamento necessita di ricarica o le due batterie del gruppo batterie di servizio hanno la stessa tensione.

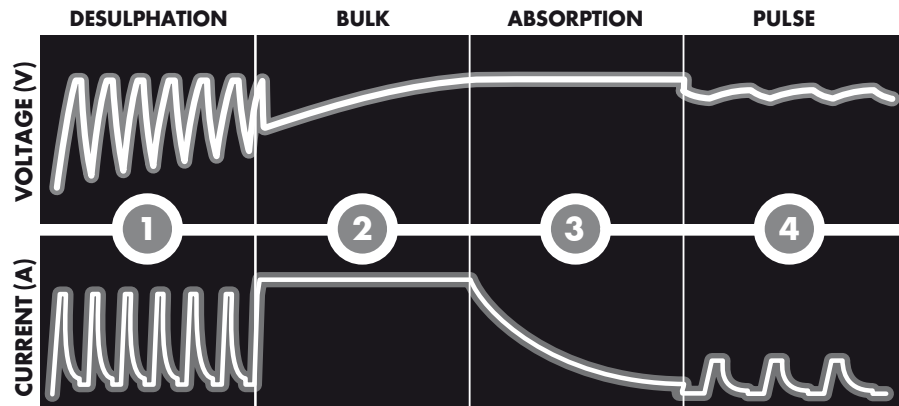

FASE 1 DESULPHATION (DESOLFATAZIONE)

Rileva le batterie solfatate. Gli impulsi di corrente e tensione rimuovono i solfati dalle piastre in piombo della batteria ripristinandone la capacità.

FASE 2 BULK (MASSA)

Ricarica con la corrente massima fino all'80 % della capacità della batteria.

FASE 3 ABSORPTION (ASSORBIMENTO)

Ricarica con corrente decrescente fino al 100 % della capacità della batteria.

FASE 4 PULSE (CARICA DI MANTENIMENTO PULSATA)

Mantiene la batteria al 95-100 % della capacità. Il caricabatterie verifica la tensione della batteria e fornisce un impulso quando necessario per mantenerla completamente carica.

SEZIONI DEI CAVI

CAVO	SEZIONE MIN CAVI				
	0,5 m	1 m	2 m	5 m	10 m
+IN	2,5 mm ²	2,5 mm ²	4 mm ²	4 mm ²	4 mm ²
+OUT	2,5 mm ²	2,5 mm ²	4 mm ²	6 mm ²	6 mm ²
+A	2,5 mm ²	2,5 mm ²	4 mm ²	6 mm ²	6 mm ²
+SEGNALE	1,5 mm ²	1,5 mm ²	1,5 mm ²	1,5 mm ²	1,5 mm ²
-MASSA	1,5 mm ²	1,5 mm ²	1,5 mm ²	1,5 mm ²	1,5 mm ²

SPECIFICHE TECNICHE

Modello caricabatterie	CTEK D250TS
Numero modello	1048
Tensione in ingresso	14-30 V
Tensione di ricarica	28,8 V a 25°C, con compensazione della temperatura. La tensione diminuisce all'aumentare della temperatura e viceversa.
Corrente di carica	10 A
Corrente di equalizzazione	Max 10 A, per il tempo medio impiegato per la ricarica della batteria di avviamento
Tensione di equalizzazione	50 % della tensione in ingresso
Corrente di ritorno	<1 Ah al mese
Oscillazione di corrente	<4 %
Temperatura ambiente	Da -20°C a +50°C, riduzione automatica della potenza a temperature superiori
Segnale di stato	+24 V ON quando D250TS funziona correttamente. Corrente max 500 mA.
Tipi di batterie	Tutti i tipi di batterie al piombo-acido (UMIDO, MF, Ca/Ca, AGM e GEL)
Capacità delle batterie	28-200 Ah
Dimensioni	192 x 110 x 65 mm (L x P x A)
Classe di isolamento	IP65
Peso	0,7 kg

IT

PROTEZIONE DAL SURRISCALDAMENTO

D250TS è dotato di un sensore di temperatura che regola la tensione di ricarica in base alla temperatura della batteria di avviamento. Se possibile, il sensore deve essere fissato alla batteria di avviamento, altrimenti più vicino possibile.

GARANZIA LIMITATA

CTEK SWEDEN AB conferisce la presente garanzia limitata all'acquirente originale del prodotto. La presente garanzia limitata non è trasferibile. La garanzia copre i difetti di produzione e materiali per 2 anni dalla data di acquisto. Il cliente deve restituire il prodotto con la ricevuta di acquisto. Qualora il caricabatterie sia stato aperto, manomesso o riparato da soggetti diversi da CTEK SWEDEN AB o relativi rappresentanti autorizzati, la garanzia verrà invalidata. Uno dei fori per le viti nel lato inferiore del caricabatterie è sigillato. La rimozione o la manomissione del sigillo invaliderà la garanzia. CTEK SWEDEN AB non fornisce altre garanzie oltre alla presente garanzia limitata e non potrà essere ritenuta responsabile per eventuali costi diversi da quelli sopra indicati né danni consequenziali. Inoltre, CTEK SWEDEN AB non è vincolata ad altre garanzie oltre alla presente garanzia.

ASSISTENZA

CTEK offre un servizio di assistenza professionale: www.ctek.com. Per le istruzioni più aggiornate, vedere www.ctek.com. E-mail: info@ctek.se. Telefono: +46(0) 225 351 80, fax: +46(0) 225 351 95. Posta: CTEK SWEDEN AB, Rostugnsvägen 3, SE-776 70 VIKMANSHYTTAN, SWEDEN.

VIKMANSHYTTAN, SWEDEN, 2011-09-01

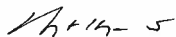

Bengt Hagander, Presidente
CTEK SWEDEN AB

I PRODOTTI CTEK SONO PROTETTI DA

2011-09-19

Brevetti	Design	Marchi registrati
EP10156636.2 pending	RCD 509617	CTM 669987
US12/780968 pending	US D575225	CTM 844303
EP1618643	US D580853	CTM 372715
US7541778	US D581356	CTM 3151800
EP1744432	US D571179	CTM 1461716 pending
EP1483817 pending	RCD 321216	CTM 1025831
SE524203	RCD 000911839	CTM 405811
US7005832B2	RCD 081418	CTM 830545751 pending
EP1716626 pending	RCD 001119911-0001	CTM 1475420 pending
SE526631	RCD 001119911-0002	CTM 1935061 pending
US7638974B2	RCD 081244	V28573IP00
EP1903658 pending	RCD 321198	CTM 1082141 pending
EP09180286.8 pending	RCD 321197	CTM 2010004118 pending
US12/646405 pending	ZL 200830120184.0	CTM 4-2010-500516 pending
EP1483818	ZL 200830120183.6	CTM 410713
SE1483818	RCD 001505138-0001	CTM 2010/05152 pending
US7629774B2	RCD 000835541-0001	CTM1042686
EP09170640.8 pending	RCD 000835541-0002	CTM 766840 pending
US12/564360 pending	D596126	
SE528232	D596125	
SE525604	RCD 001705138 pending	
	US D29/378528 pending	
	RCD 201030618223.7 pending	
	US RE42303	
	US RE42230	